

Micro HIFI System

MZ-33



Toll Free Help Line

Ligne d'assistance en service libre
Línea de ayuda telefónica sin cargo

800-531-0039



Let's make things better.



PHILIPS

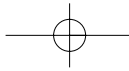

Return your Warranty Registration card today to ensure you receive all the benefits you're entitled to.

- Once your Philips purchase is registered, you're eligible to receive all the privileges of owning a Philips product.
- So complete and return the Warranty Registration Card enclosed with your purchase at once. And take advantage of these important benefits.

<p>Warranty Verification</p> <p>Registering your product within 10 days confirms your right to maximum protection under the terms and conditions of your Philips warranty.</p>	<p>Owner Confirmation</p> <p>Your completed Warranty Registration Card serves as verification of ownership in the event of product theft or loss.</p>	<p>Model Registration</p> <p>Returning your Warranty Registration Card right away guarantees you'll receive all the information and special offers which you qualify for as the owner of your model.</p>
---	--	---

Know these *safety* symbols

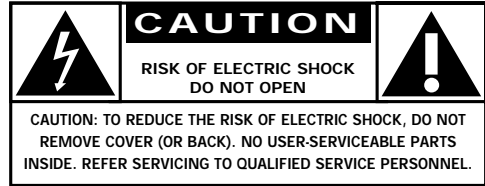

For Customer Use
 Enter below the Serial No. which is located on the bottom of the cabinet. Retain this information for future reference.

Model No. _____

Serial No. _____

- This "bolt of lightning" indicates uninsulated material within your unit may cause an electrical shock. For the safety of everyone in your household, please do not remove product covering.
- The "exclamation point" calls attention to features for which you should read the enclosed literature closely to prevent operating and maintenance problems.

WARNING: TO PREVENT FIRE OR SHOCK HAZARD, DO NOT EXPOSE THIS EQUIPMENT TO RAIN OR MOISTURE.

CAUTION: To prevent electric shock, match wide blade of plug to wide slot, and fully insert.

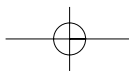

CONTROLS AND CONNECTIONS

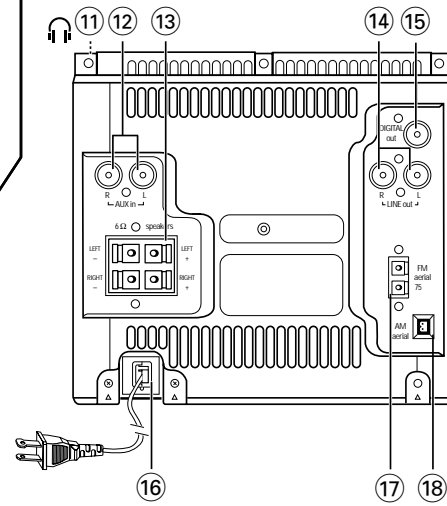
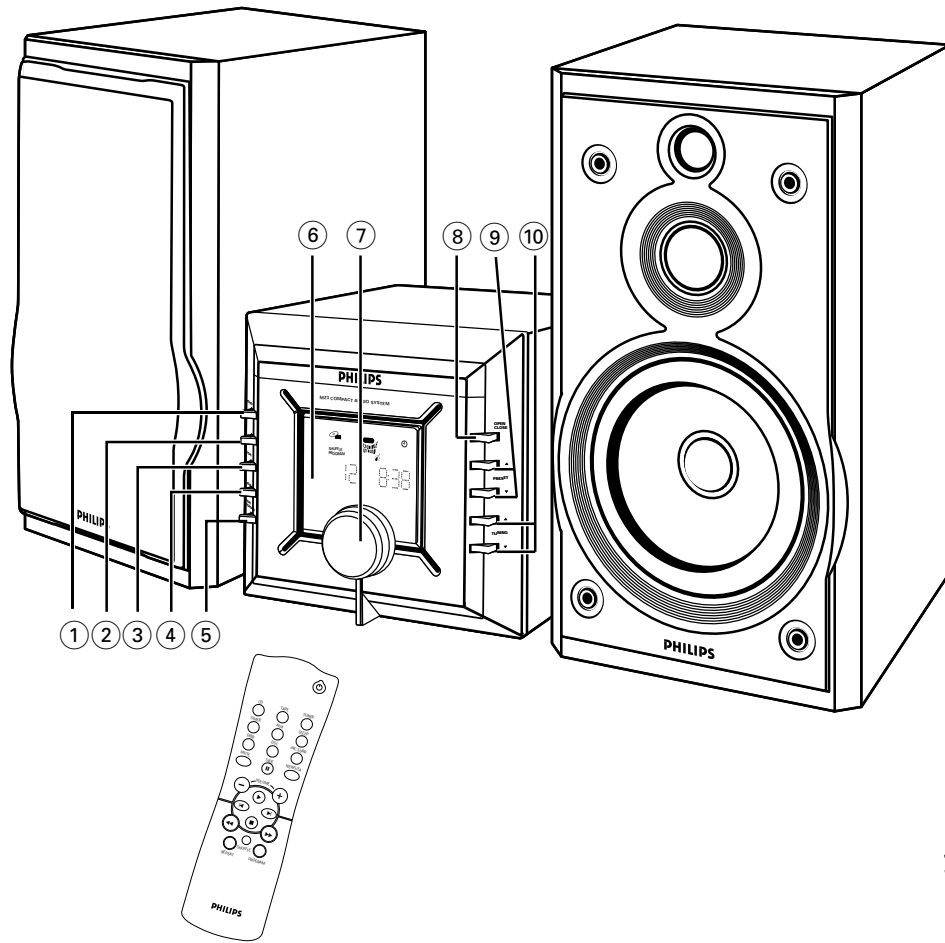

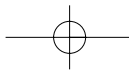

IMPORTANT SAFETY INSTRUCTIONS

Read before operating equipment

This product was designed and manufactured to meet strict quality and safety standards. There are, however, some installation and operation precautions which you should be particularly aware of.

1. **Read these instructions** – All the safety and operating instructions should be read before the appliance is operated.
2. **Keep these instructions** – The safety and operating instructions should be retained for future reference.
3. **Heed all warnings** – All warnings on the appliance and in the operating instructions should be adhered to.
4. **Follow all instructions** – All operating and use instructions should be followed.
5. **Do not use this apparatus near water** – for example, near a bathtub, washbowl, kitchen sink, laundry tub, in a wet basement or near a swimming pool, etc.
6. **Clean only with a damp cloth.** The appliance should be cleaned only as recommended by the manufacturer.

7. **Install in accordance with the manufacturers instructions. Do not block any of the ventilation openings.** For example, the appliance should not be situated on a bed, sofa, rug, or similar surface or placed in a built-in installation, such as a bookcase or cabinet that may impede the flow of air through the ventilation openings.

8. **Do not install near any heat sources** such as radiators, heat registers, stoves, or other apparatus (including amplifiers) that produce heat.

9. **Do not defeat the safety purpose** of the polarized or grounding-type plug. A polarized plug has two blades with one wider than the other. A grounding type plug has two blades and a third grounding prong. The wide blade or the third prong are provided for your safety. When the provided plug does not fit into your outlet, consult an electrician for replacement of the obsolete outlet.

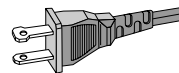

AC Polarized Plug

10. **Protect the power cord** from being walked on or pinched particularly at plugs, convenience receptacles, and the point where they exit from the apparatus.

11. **Only use attachments/accessories** specified by the manufacturer.

12.  **Use only with a cart**, stand, tripod, bracket, or table specified by the manufacturer, or sold with the apparatus. When a cart is used, use caution when moving the cart/apparatus combination to avoid injury from tip-over.

13. **Unplug this apparatus** during lightning storms or when unused for long periods of time.

14. **Refer all servicing** to qualified service personnel. Servicing is required when the apparatus has been damaged in any way, such as power-supply cord or plug is damaged, liquid has been spilled or objects have fallen into the apparatus, the apparatus has been exposed to rain or moisture, does not operate normally, or has been dropped.

EL 4562-E004: 99/3

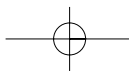

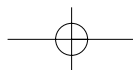

INDEX

The set complies with the FCC-Rules, Part 15 and with 21 CFR 1040.10. Operation is subject to the following two conditions:

1. This device may not cause harmful interference, and
2. This device must accept any interference received, including interference that may cause undesired operation.

L'appareil répond aux normes FCC, Part 15 et 21 CFR 1040.10. Fonctionnement soumis aux deux conditions suivantes:

1. Cet appareil ne doit pas provoquer d'interférences nuisibles, et
2. Cet appareil doit accepter toute interférence reçue, y compris les interférences susceptibles de provoquer un fonctionnement peu satisfaisant.

El aparato cumple las normas FCC, Parte 15 y 21 CFR 1040.10. Funcionamiento dependiente de dos condiciones siguientes:

1. Este aparato no puede provocar interferencia dañina, y
2. Este aparato debe aceptar cualquier interferencia recibida, incluyendo las interferencias que pueden provocar un funcionamiento insuficiente.

English 4

Controls and connections.....	8	Clock	11
General information	9	Timer	11
Power supply	9	CD player	12
Connections	10	Digital tuner	14
Basic functions	10	Troubleshooting	15
		Technical data.....	16

English

Français 17

Commandes et connexions	21	Horloge	24
Informations d'ordre général.....	22	Minuterie (Timer).....	24
Alimentation	22	Lecteur CD	25
Connexions	23	Syntoniseur numérique	27
Fonctions de base.....	24	Dépannage.....	28
		Caractéristiques techniques.....	29

Français

Español 30

Controles y conexiones	34	Reloj.....	37
Información general	35	Timer	37
Alimentación.....	35	Reproductor de CD	38
Conexiones	36	Digital tuner	40
Funciones principales.....	36	Solución de problemas.....	41
		Información técnica.....	42

Español

CANADA

English:
This digital apparatus does not exceed the Class B limits for noise emissions from digital apparatus as set out in the Radio Interference Regulations of the Canadian Department of Communications.

Français:
Cet appareil numérique n'émet pas de bruits radioélectriques dépassant les limites applicables aux appareils numériques de Classe B prescrites dans le Règlement sur le Brouillage Radioélectrique édicté par le Ministère des Communications du Canada.

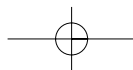

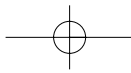

PHILIPS Visit our World Wide Web Site at <http://www.philipsusa.com>

PHILIPS

*Congratulations on your purchase,
and welcome to the "family!"*

Dear Philips product owner:

Thank you for your confidence in Philips. You've selected one of the best-built, best-backed products available today. And we'll do everything in our power to keep you happy with your purchase for many years to come.

As a member of the Philips "family," you're entitled to protection by one of the most comprehensive warranties and outstanding service networks in the industry.

What's more, your purchase guarantees you'll receive all the information and special offers for which you qualify, plus easy access to accessories from our convenient home shopping network.



And most importantly you can count on our uncompromising commitment to your total satisfaction.

All of this is our way of saying welcome—and thanks for investing in a Philips product.

Sincerely,

Robert Minkhorst
President and Chief Executive Officer

P.S. Remember, to get the most from your Philips product, you must return your Warranty Registration Card within 10 days. So please mail it to us right now!

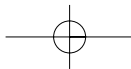

LIMITED WARRANTY

AUDIO SYSTEM

One Year Free Labor

One Year Free Service on Parts

This product must be carried in for repair.

WHO IS COVERED?

You must have proof of purchase to receive warranty service. A sales receipt or other document showing that you purchased the product is considered proof of purchase.

WHAT IS COVERED?

Warranty coverage begins the day you buy your product. For one year thereafter, all parts will be repaired or replaced, and labor is free. After one year from the day of purchase, you pay for the replacement or repair of all parts, and for all labor charges.

All parts, including repaired and replaced parts, are covered only for the original warranty period. When the warranty on the product expires, the warranty on all replaced and repaired parts also expires.

WHAT IS EXCLUDED?

Your warranty does not cover:

- labor charges for installation or setup of the product, adjustment of customer controls on the product, and installation or repair of antenna systems outside of the product.
- product repair and/or part replacement because of misuse, accident, unauthorized repair or other cause not within the control of Philips Consumer Electronics Company.
- reception problems caused by signal conditions or cable or antenna systems outside the unit.
- a product that requires modification or adaptation to enable it to operate in any country other than the country for which it was designed, manufactured, approved and/or authorized, or repair of products damaged by these modifications.
- incidental or consequential damages resulting from the product. (Some states do not allow the exclusion of incidental or consequential damages, so the above exclusion may not apply to you. This includes, but is not limited to, prerecorded material, whether copyrighted or not copyrighted.)
- a product that is used for commercial or institutional purposes.

WHERE IS SERVICE AVAILABLE?

Warranty service is available in all countries where the product is officially distributed by Philips Consumer Electronics Company. In countries where Philips Consumer Electronics Company does not distribute the product, the local Philips service organization will attempt to provide service (although there may be a delay if the appropriate spare parts and technical manual(s) are not readily available).

MAKE SURE YOU KEEP...

Please keep your sales receipt or other document showing proof of purchase. Attach it to this owner's manual and keep both nearby. Also keep the original box and packing material in case you need to return your product.

BEFORE REQUESTING SERVICE...

Please check your owner's manual before requesting service. Adjustments of the controls discussed there may save you a service call.

TO GET WARRANTY SERVICE IN U.S.A., PUERTO RICO OR U.S. VIRGIN ISLANDS...

Take the product to a Philips factory service center (see enclosed list) or authorized service center for repair. When the product has been repaired, you must pick up the unit at the center. Centers may keep defective parts. (In U.S.A., Puerto Rico and U.S. Virgin Islands, all implied warranties, including implied warranties of merchantability and fitness for a particular purpose, are limited in duration to the duration of this express warranty. But, because some states do not allow limitations on how long an implied warranty may last, this limitation may not apply to you.)

TO GET WARRANTY SERVICE IN CANADA...

Please contact Philips at:

1-800-661-6162 (French Speaking)

1-800-363-7278 (English Speaking)

(In Canada, this warranty is given in lieu of all other warranties. No other warranties are expressed or implied, including any implied warranties of merchantability or fitness for a particular purpose. Philips is not liable under any circumstances for any direct, indirect, special, incidental or consequential damages, howsoever incurred, even if notified of the possibility of such damages.)

REMEMBER...

Please record the model and serial numbers found on the product below. Also, please fill out and mail your warranty registration card promptly. It will be easier for us to notify you if necessary.

MODEL # _____

SERIAL # _____

Philips Service Solutions Group, P.O. Box 2976, Longview, Texas 75606, (903) 242-4800

This warranty gives you specific legal rights. You may have other rights which vary from state/province to state/province.

EL4965E004 / MAC 4110 / 2799

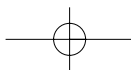

CONTROLS AND CONNECTIONS

Top and front panels

- ① STANDBY/ON ϕ . switches the set to standby/on
- ② SOURCE: selects the sound source for CD/TUNER /CD RW /AUX; switches on the set
- Tuner:** selects waveband
- ③ PROGRAM
- CD:** programs tracks and reviews the program;
- Tuner:** programs tuner stations manually or automatically;
- Timer:** activates, sets and deactivates the timer function
- ④ CLOCK sets the clock function
- CD:** selects shuffle and repeat options, e.g. repeats a track/ CD program/ entire CD; plays tracks in random order
- ⑤ **SOUND CONTROL**
- DBB **(Dynamic Bass Boost)** enhances the bass
- DSC **(Digital Sound Control)** selects sound characteristics: **OPTIMAL/CLASSIC/JAZZ/POP**
- INCREDIBLE
- SURROUND creates a super-enhanced stereo effect
- ⑥ **Display:** shows the status of the set
- ⑦ VOLUME adjusts the volume level and sound settings; adjusts the hour and minutes for the clock/ timer functions
- ⑧ OPEN/CLOSE opens/ closes the CD tray
- ⑨ \blacktriangleright or PRESET \blacktriangle starts and pauses CD playback; selects a preset tuner station (up);
- \blacksquare or PRESET \blacktriangledown stops CD playback or erase a CD program; activates/ deactivates demo mode;

- selects a preset tuner station (down);
- ⑩ \blacktriangleleft , \blacktriangleright or TUNING \blacktriangle , \blacktriangledown
- CD:** fast searches back and forward within a track; skips to subsequent/ beginning of a current track or previous track
- Tuner:** (up, down) tunes to radio stations

Back panel

- ⑪ ϕ 3.5 mm (16-150 Ω) stereo headphone jack
- ⑫ AUX IN
- RIGHT/ LEFT connects to the audio output of an additional appliance
- ⑬ SPEAKERS 6 Ω connects to the supplied speakers
- ⑭ LINE OUT
- LEFT/RIGHT connects to the audio input of an additional appliance
- ⑮ DIGITAL OUT connects to a CD-(RW) system for digital CD recording, or another system for alternative sound output
- ⑯ Power cord after all other connections have been made, connect the power cord to the wall outlet.
- ⑰ FM AERIAL 75 Ω connects to the supplied antenna wire or an antenna wall connection
- ⑱ AM AERIAL connects to the supplied AM frame antenna

Remote control

- ϕ switches the set to standby
- CD,TUNER,AUX,CDR selects the respective sound source
- TIMER activates and deactivates the timer
- SLEEP activates and deactivates the sleeper time; selects sleeper time

- DBB **(Dynamic Bass Boost)** enhances the bass
- DSC **(Digital Sound Control)** selects sound characteristics: **OPTIMAL/CLASSIC/JAZZ/POP**
- INCR.SURR creates a super-enhanced stereo effect
- MUTE interrupts and resumes sound reproduction
- BAND selects waveband
- NEWS/TA *not available on this version*
- VOLUME -, + adjusts volume level
- \blacktriangleright starts/ pauses CD playback
- \blacktriangleleft , \blacktriangleright
- CD:** skips to the beginning of a current track/ previous/ subsequent track;
- Tuner:** (down, up) selects a preset radio station
- \blacksquare stops CD playback or erases a CD program
- \blacktriangleleft , \blacktriangleright
- CD:** searches backwards or forwards within a track/CD;
- Tuner:** (down, up) tunes to radio stations;
- REPEAT repeats a track/ CD program/ entire CD
- SHUFFLE plays CD tracks in random order
- PROGRAM
- CD:** programs tracks and reviews the program;
- Tuner:** programs radio stations or starts Auto programming.

Notes:

- select the desired sound source first (e.g. CD,CD R), then press the required function key (e.g. \blacktriangleright).
- the CD function keys on the remote control can be used for a CD R.

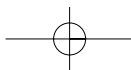

GENERAL INFORMATION

CAUTION

Use of controls or adjustments or performance of procedures other than herein may result in hazardous radiation exposure

Supplied accessories

- 2 speaker boxes
- remote control with batteries
- AM frame antenna
- FM antenna

General maintenance

- Do not expose the set, batteries, CDs or cassettes to humidity, rain, sand or excessive heat caused by heating equipment or direct sunlight.

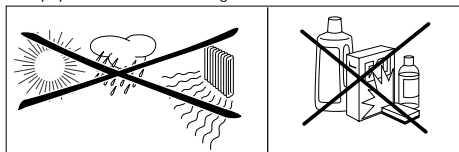

- To clean the set, use a soft, slightly dampened chamois leather. Do not use any cleaning agents containing alcohol, ammonia, benzene or abrasives as these may harm the housing.

Environmental information

We have reduced the packing to the minimum and made it easy to separate into three materials: cardboard (box), expandable polystyrene (buffer), polyethylene (bags, protective foam).

Your set consists of materials which can be recycled if disassembled by a specialized company. **Please observe the local regulations regarding the disposal of packing materials, dead batteries and old equipment.**

POWER SUPPLY

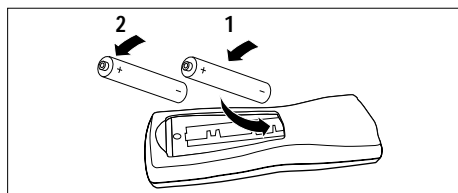

Batteries for the remote control

- Open the battery compartment and insert two batteries, type **AA**, **R06** or **UM3** (preferably alkaline) with the correct polarity as indicated by the + and - symbols inside the compartment.

Important! Remove the batteries if they are dead or if the unit is not to be used for a long time.

Batteries contain chemical substances, so they should be disposed of properly.

Speaker connections

The speaker terminals are click-fit connectors. Use them as shown below.

- Connect the unmarked wire to the red terminal and the marked black wire to the black terminal.
- When headphones are inserted into the headphone jack the speakers are disconnected.

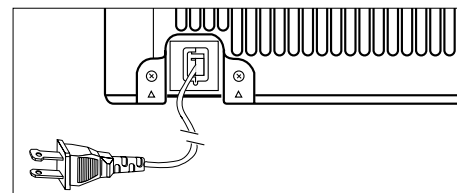
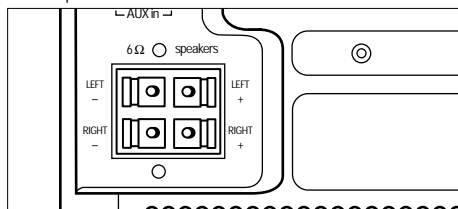

Power supply

- 1 Check if the power supply, as shown on the **type plate located on the bottom of the set**, corresponds to your local power supply. If it does not, consult your dealer or service center.
- 2 If your set is equipped with a voltage selector on the bottom of the set, adjust the selector so that it matches with the local power supply.
- 3 Connect the power cord to the wall outlet and the set is now ready for use.
→ The clock display ... : ... flashes.
- 4 To disconnect the set from the power supply completely, remove the plug from the wall outlet.

POWER-SAVING AUTOMATIC STANDBY

As a power-saving feature, the unit automatically switches to standby if:

- 15 minutes after a CD has reached the end and no control is operated;
- after more than 24 hours no controls are operated.

Safety information

- Place the set on a hard and flat surface so that the system does not tilt. Make sure there is adequate ventilation to prevent the system from overheating.
- The mechanical parts of the set contain self-lubricating bearings and must not be oiled or lubricated.

CONNECTIONS

English

AUX IN

You can connect the audio left and right **OUT** terminals of another sound system, e.g. CDR, tape to the corresponding left and right **AUX IN** terminals at the rear of the set.

- Use the MZ-33 sound controls to adjust the sound of the other system.
- For playback of a connected CD-R(W), select the CD-R(W) source.

LINE OUT (not for CDR-W)

You can connect the **LINE IN** terminal of a DAT or tape recorder to the **LINE OUT** terminal at the rear of the set.

- Adjust the sound with the controls of the other system.
- When recording with a CD-R(W), select the CD source on the MZ-33.

DIGITAL OUT (CD mode only)

You can connect the **DIGITAL IN** terminal of a CD-R(W) or an external DAC player to the **DIGITAL OUT** terminal at the rear of the set.

- When recording with a CD-R(W), select the CD source on the MZ-33.
- For playback of a connected CD-R(W), select the CD-R(W) source.

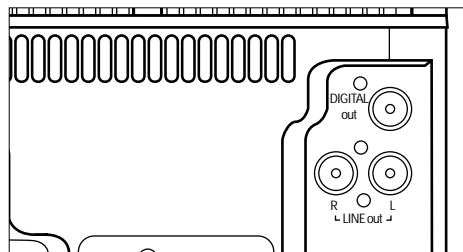

BASIC FUNCTIONS

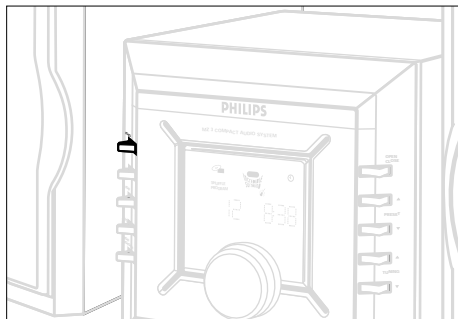

Switching on

There are 3 ways to switch the set on:

- press \odot STANDBY/ON on the set and the last selected source switches on;
- press SELECT SOURCE on the set and the last selected source switches on;
- press CD, TUNER, CDR or AUX on the remote control.

To switch the set to standby, press \odot STANDBY/ON once on the set (\odot on the remote control).



- The volume level, interactive sound settings, last selected source and tuner presets will be retained in the set's memory.

Adjusting volume and sound

- 1 Turn the **VOLUME** control anti-clockwise to decrease or clockwise to increase volume on the set (or press **VOLUME -**, **+** on the remote control).
→ Display shows the volume level **VOL** and a number from 0-32.

- 2 Press **DBB**, **INCR.SURR** or **DSC** on the remote control once or more to select the desired sound effects:



OPTIMAL (no indication) / **CLASSIC** () / **JAZZ** ()
/ **POP** () / **OPTIMAL...**

Notes:

- The effect of **INCREDIBLE SURROUND** may vary with different types of music.
- You can also select the desired sound effects from the set (See Using the **SOUND CONTROL**)

- 3 Press **MUTE** on the remote control to interrupt sound reproduction instantly.
 - Playback will be continued without sound and the display shows **MUTE**.

- 4 To activate sound reproduction you can:
 - press **MUTE** again;
 - adjust the volume controls;
 - change source.

CLOCK

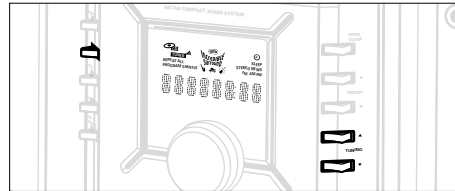

Setting the clock

- 1 In standby, press **CLOCK**.
→ The clock digits for the hours and the AM/PM indication flash 0:00.
- 2 Turn **VOLUME** to set the hours: clockwise for hours up; anti-clockwise for hours down.
- 3 Press **CLOCK** again.
→ The clock digits for the minutes and the AM/PM indication flash 0:00.
- 4 Turn **VOLUME** to set the minutes: clockwise for minutes up; anti-clockwise for minutes down.
- 5 Press **CLOCK** to confirm the time.

TIMER

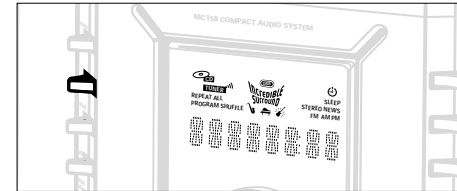

Setting TIMER

- The unit can be used as an alarm clock, whereby the set is switched on at a set time. The clock time needs to be set first before the timer can be used.
 - During setting, if more than 90 seconds elapses without a button being pressed the unit quits the timer setting mode.
- 1 Press **PROGRAM** on the set for 2 seconds or more in standby mode.
→ Display shows **TUNER** or **CD** and **⊕** flashes
→ Display shows **SET CLOCK TIME** if the clock has not been set.
 - 2 Turn **VOLUME** clockwise.
→ Display sequence shows **CD**, **TUNER**, **CD...**
 - 3 Press **PROGRAM** (on the set) to confirm source.
→ Display shows **ON 0:00**, the clock digits for the hours and the AM/PM indication flash; **0:00** flash.
 - 4 Turn **VOLUME** to set the hours: clockwise for hours up; anti-clockwise for hours down.

English

Using the Sound Control

You can also adjust the sound settings exclusively on the set:

- 1 Press **SOUND CONTROL** once or more to select the various options:
 - *once*:
display shows **DBB OFF**;
if DBB is activated, display shows **DBB ON** and **DBB**.
 - *twice*:
display shows DSC status **OPTIMAL**.
(display shows **JAZZ**, **POP**, or **CLASSIC** and the respective , or symbol if selected)
 - *three times*:
display shows Incredible Surround (IS) status **IS OFF**.
if IS is activated, display shows **IS ON** and .
- 2 For each sound setting, turn the **VOLUME** control in any direction to select ON, OFF or DSC options.
- 3 Press **SOUND CONTROL** again to confirm.
 - Display shows the next sound setting to the adjusted.
 - After the IS setting is confirmed, the display shows the volume level **VOL** briefly, before returning to the current playback display.

Demo mode

- In standby, press **■** on the set for more than 5 seconds.
→ Demo messages scroll continuously across the display.
- Repeat step to deactivate.
→ **DEMO OFF** scrolls across the display.

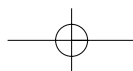

CD PLAYER

- 5 Press **TIMER** or **PROGRAM** again.
 - The clock digits for the minutes flash.
- 6 Turn **VOLUME** to set the minutes: clockwise for minutes up; anti-clockwise for minutes down.
- 7 Press **TIMER** or **PROGRAM** to confirm the time.
 - The timer is now set and activated.

Activating and deactivating **TIMER**

Press either:

- on the remote control, **TIMER** during playback or in standby mode;
- on the set, **PROGRAM** in standby mode.
 - Display shows if activated, and disappears if deactivated.

Activating and deactivating **SLEEP**

The sleep timer enables the unit to switch off by itself after a set period of time. The clock time needs to be set first before the sleep timer can be used.

- During playback to select and activate your desired sleep time, press **SLEEP** on the remote control once or more.
 - Display shows **SLEEP** and one of the sleep time options in sequence: **60, 45, 30, 15, SLEEP OFF, 60...**
- To deactivate, press **SLEEP** on the remote control once or more until **SLEEP OFF** is shown, or press to standby on the set or remote control.
 - **SLEEP** disappears from the display.

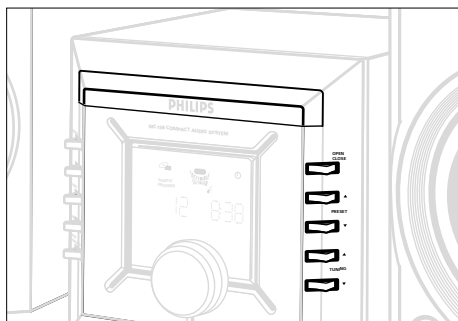

Playing a **CD**

This CD player plays Audio Discs including CD-Recordables and CD-Rewritables.

- CD-ROM, CD-I, CDV, VCD, DVD, MP3 or computer CDs, however, are not possible.

- 1 Select **CD** source.
- 2 Press **OPEN/CLOSE** to open the CD tray.
 - **OPEN** is displayed when you open the CD compartment.
- 3 Insert a CD with the printed side facing up and press down on **OPEN/CLOSE** to close the CD tray.
 - **READ** is displayed as the CD player scans the contents of a CD, and then the total number of tracks and playing time are shown.
 - **NO DISC** is displayed if you have inserted no disc.
 - **DISC NOT READABLE** scrolls across the display if you insert a CD incorrectly or a non finalised CD-R(W).

- 4 Press **▶▶** to start playback.
 - Current track number and elapsed playing time of the track are displayed during CD playback.
- 5 To interrupt playback press **▶▶**. Press **▶▶** again to resume playback.
 - The display freezes and the elapsed playing time flashes when playback is interrupted.
- 6 To stop CD playback, press **■**.

Note: CD play will also stop when:

- the CD tray is opened;
- the CD has reached the end;
- you select another source: **TAPE**, **CD RW** or **AUX**.

Selecting a different track

- Press **◀◀** or **▶▶** on the set, (on the remote control **◀◀** or **▶▶**) once or repeatedly until the desired track number appears in the display.
- If you have selected a track number shortly after loading a CD or in the **PAUSE** position, you will need to press **▶▶** to start playback.

Finding a passage within a track

- 1 Press and hold down on **◀◀** or **▶▶** (on the remote control **◀◀** or **▶▶**).
 - The CD is played at high speed and low volume.
- 2 When you recognize the passage you want, release **◀◀** or **▶▶**.
 - Normal playback continues.

Note: During a CD program or if SHUFFLE/ REPEAT active, searching is only possible within the same track.

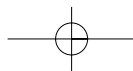

Different play modes: SHUFFLE and REPEAT

You can select and change the various play modes before or during playback. The play modes can also be combined with PROGRAM.

SHUFFLE tracks of the entire CD/ program are played in random order

SHUFFLE and

REPEAT ALL to repeat the entire CD/ program continuously in random order

REPEAT ALL repeats the entire CD/ program continuously

REPEAT repeats the current track continuously

- 1 To select your play mode before or during playback, press either:
 - on the remote control SHUFFLE or REPEAT;
 - on the set CLOCK repeatedly until the display shows the desired function.
- 2 Press ►► to start playback if in the STOP position.
 - If you have selected SHUFFLE, playback starts automatically.
- 3 To return to normal playback, press the respective SHUFFLE or REPEAT button until the various SHUFFLE/ REPEAT modes are no longer displayed.
 - You can also press ■ to cancel your play mode.

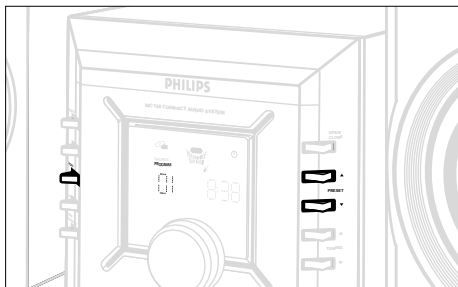
**Programming track numbers**

Program in the STOP position to select and store your CD tracks in the desired sequence. If you like, store any track more than once. Up to 40 tracks can be stored in the memory.

- 1 Press PROGRAM on the set or remote control to enter the programming mode.
 - A track number is shown and PROGRAM flashes.
- 2 Use the ◀◀ or ▶▶ on the set, (on the remote control ◀ or ▶) to select your desired track number.
- 3 Press PROGRAM to confirm the track to be stored.
 - The number of tracks programmed and total playing time of the program is shown briefly, then the selected track and PROG.
 - . . . ; . . . is shown if total playing time is 100 minutes or more.
- 4 Repeat steps 2-3 to select and store all desired tracks.
 - FULL is displayed if you attempt to program more than 40 tracks.

- 5 To start playback of your CD program, press ►►.

Reviewing the program

- In STOP mode, press and hold down PROGRAM on the set or remote control, until the display shows all your stored track numbers in sequence.

Erasing a program

You can erase the program by:

- pressing ■ once in the STOP position;
 - pressing ■ twice during playback;
 - opening the CD tray.
- CLEARED is shown briefly and PROGRAM disappears from the display.

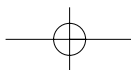

DIGITAL TUNER

CD player and CD handling

- If the CD player cannot read CDs correctly, use a commonly available cleaning CD to clean the lens before taking the set to repair. Other cleaning methods may destroy the lens.
- The lens of the CD player should never be touched!

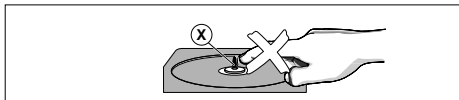

- Sudden changes in the surrounding temperature can cause condensation to cloud over on the lens of your CD player. Playing a CD is then not possible. Do not attempt to clean the lens but leave the set in a warm environment until the moisture evaporates.
- Always keep the CD compartment closed to avoid dust on the lens.
- To take a CD out of its box, press the center spindle while lifting the CD. Always pick up the CD by the edge and return the CD to its box after use to avoid scratching and dust.

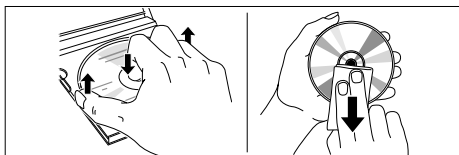

- To clean the CD, wipe in a straight line from the center towards the edge using a soft, lint-free cloth. Do not use cleaning agents as they may damage the disc.
- Never write on a CD or attach any stickers to it.

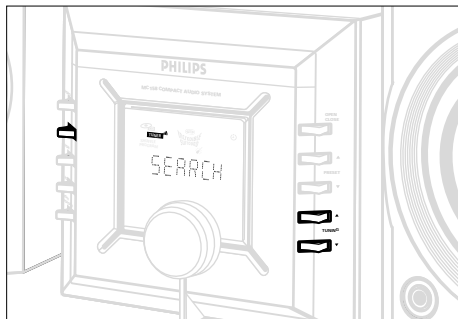

Tuning to radio stations

- 1 Select TUNER source.
→ *TUNER* is displayed briefly.
 - 2 Press BAND (or SOURCE on the set for 2 or more seconds) to select your waveband.
 - 3 To tune to a station, press TUNING ◀◀ or ▶▶ (on the remote control ◀◀ or ▶▶) and release when search tuning starts.
→ The radio automatically tunes to a station with sufficient reception. Display indication during automatic tuning: *SEARCH*.
→ If a FM station is received in stereo, **STEREO** is shown.
 - 4 Repeat step 3 if necessary until you find the desired station.
- To tune to a weak station, press ◀◀ or ▶▶ briefly and repeatedly until you have found optimal reception.

Programming radio stations

You can store up to a total of 40 radio stations in the memory.

Automatic programming

Automatic programming will start with a chosen preset number. From this preset number upwards, former programmed radio stations will be overwritten. The unit will only program stations which are not in the memory already.

- 1 Press PRESET ▼ or ▲ (◀ or ▶ on the remote control) to select the preset number where programming should start.

Note: If no preset number is selected, default is preset 1 and all your presets will be overwritten.

- 2 Press PROGRAM on the set or remote control for more than 2 seconds to activate programming.
→ *AUTO* is displayed and available stations are programmed in order of waveband reception strength: FM followed by AM. The last preset automatically stored will then be played.
→ Press ■ on the set to interrupt auto programming

Manual programming

- 1 Tune to your desired station (see Tuning to radio stations).
- 2 Press PROGRAM on the set or remote control to activate programming.
→ *PROGRAM* flashes in the display.
- 3 Press PRESET ▼ or ▲ (◀ or ▶ on the remote control) to allocate a number from 1 to 40 to this station.

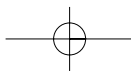

TROUBLESHOOTING

- 4 Press PROGRAM again to confirm the setting.
→ PROGRAM disappears, the preset number and the frequency of the preset station are shown.
 - 5 Repeat the above four steps to store other stations.
- You can overwrite a preset station by storing another frequency in its place.

Tuning to preset stations

Press PRESET ▼ or ▲ (◀ or ▶) on the remote control) until the desired preset station is displayed.

Changing tuning grid (some versions only)

In North and South America the frequency step between adjacent channels in the AM and FM band are **10 KHz** and **100 KHz** respectively. In the rest of the world this step is **9 KHz** and **50 KHz**. Usually the frequency step has been preset in the factory for your area if not:

- 1 Select TUNER source.
- 2 Press ■ on the set for at least 5 seconds.
→ The display shows either *GRID 9* or *GRID 10*.

Note: All preset stations will be lost and need to be reprogrammed.

WARNING

Do not open the set as there is a risk of electric shock! Under no circumstances should you try to repair the set yourself, as this will invalidate the warranty.

If a fault occurs, first check the points listed below before taking the set for repair.

If you are unable to remedy a problem by following these hints, consult your dealer or service center.

Problem	Possible cause	Remedy
No sound /power	Volume not adjusted	Adjust the VOLUME
	Headphones connected	Disconnect headphones
	Power cord not securely plugged to wall outlet	Plug in properly
No reaction to controls	Electrostatic discharge	Disconnect the unit from the power supply reconnect after a few seconds
TIMER/SLEEPER does not work	Clock time not set	Set the correct clock time
Severe radio hum or noise	Electrical interference: set too close to TV, VCR or computer	Increase the distance
Poor radio reception	Weak radio signal	FM: Direct the FM antenna for optimum reception
NO DISC or DISC NOT READABLE indication	CD badly scratched or dirty	Replace/ clean CD, see Maintenance
	CD-R(W) is blank or the disc is not finalised	Use a finalised CD-R(W)
	Laser lens steamed up	Wait until lens has cleared
The CD skips tracks	CD damaged or dirty	Replace or clean CD
	SHUFFLE or PROGRAM is active	Switch off SHUFFLE / PROGRAM
Remote control does not function properly	Batteries dead	Insert fresh batteries
	Batteries incorrectly inserted	Insert the batteries correctly
	Distance/ angle between the set too large	Reduce the distance/ angle

English

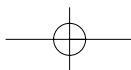

Renvoyez votre carte d'enregistrement de garantie pour vous assurer de recevoir tous les avantages auxquels vous avez droit.

- Dès que l'achat de votre appareil Philips est enregistré, vous avez droit à tous les avantages dont bénéficient les possesseurs des produits Philips.
- Remplissez et renvoyez votre carte d'enregistrement de garantie jointe à votre appareil sans tarder. Vous bénéficierez de ces avantages importants.

Vérification de garantie

Enregistrez votre produit dans les 10 jours pour confirmer votre droit à une protection maximum selon les termes et les conditions de votre garantie Philips.

Confirmation de possession

Votre carte d'enregistrement de garantie prouve que vous possédez l'appareil en cas de vol ou de perte du produit.

Enregistrement du modèle

Renvoyez votre carte d'enregistrement de garantie dès aujourd'hui pour vous assurer de recevoir toutes les informations, les offres et les bonus auxquels vous avez droit en tant que possesseur de ce modèle.

Connaissez ces symboles de sécurité



Cet «éclair à pointe de flèche» indique qu'un matériau non isolé, situé à l'intérieur de l'unité, risque de provoquer un choc électrique. Pour la sécurité de chacun, nous vous prions de ne pas retirer le boîtier de ce produit.



Le «point d'exclamation» attire votre attention sur des sujets risquant de provoquer des problèmes de fonctionnement et d'entretien si vous ne lisez pas les informations s'y reportant.

Cet espace vous est réservé

Inscrivez ci-dessous le numéro de série situé à la base de l'équipement. Conservez cette information pour vous y reporter à l'avenir.

N° de modèle _____

N° de série _____

DANGER: NE PAS EXPOSER CET ÉQUIPEMENT A LA PLUIE NI A UNE HUMIDITÉ EXCESSIVE POUR ÉVITER LES RISQUES D'INCENDIE ET DE CHOC ÉLECTRIQUE.

ATTENTION: Pour éviter les chocs électriques, introduire la lame la plus large de la fiche dans la borne correspondante de la prise et pousser jusqu'au fond.

MAC2799

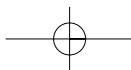

L'adresse de **PHILIPS** sur le World Wide Web est: <http://www.philipsusa.com>

PHILIPS

*Vous félicitant de votre achat,
la «famille» vous souhaite la bienvenue!*

Cher possesseur de produit Philips,

Nous vous remercions de la confiance dont vous témoignez à Philips. Vous avez choisi l'un des produits actuellement sur le marché les mieux construits et bénéficiant d'un des meilleurs service après-vente. Et nous mettrons tout en oeuvre pour que vous demeuriez satisfait de votre produit au cours des nombreuses années à venir.

A présent membre de la «famille» Philips, vous êtes protégé par l'une des garanties les plus complètes et l'un des réseaux de service les plus exceptionnels de l'industrie.

De plus, grâce à votre achat vous recevrez toutes les informations, offres et tous les bonus auxquels vous avez droit ainsi qu'un accès facile à notre réseau d'achat à domicile très pratique.

Et, plus important encore, vous pouvez compter sur notre dévouement incomparable à vous apporter une satisfaction totale.

Nous vous souhaitons ainsi la bienvenue tout en vous remerciant d'avoir investi dans un produit Philips.

Sincèrement,



Robert Minkhorst
Président Directeur général

P.S. N'oubliez pas de renvoyer votre carte d'enregistrement de garantie dans les 10 jours pour obtenir le maximum de votre produit Philips. Veuillez donc la renvoyer dès maintenant!



GARANTIE LIMITÉE**SYSTEME SONORE**

Main d'œuvre gratuite pendant un an

Pièces garanties pendant un an

Il faut porter ce produit à un centre de service pour réparations.

QUI EST COUVERT ?

Il faudra présenter une preuve d'achat pour pouvoir bénéficier des services de la garantie. Le reçu, la facture ou un autre document portant la date d'achat et qui prouve que vous avez bien acheté le produit est considéré comme preuve d'achat.

QU'EST-CE QUI EST COUVERT ?

La couverture de la garantie entre en vigueur le jour où vous achetez le produit. Pendant un an à compter de cette date, toute pièce sera réparée ou remplacée gratuitement et la main d'œuvre sera sans frais. Après cette période d'un an, les frais de remplacement ou de réparation des pièces, ainsi que la main d'œuvre, seront facturés au consommateur. Toute pièce, y compris une pièce réparée ou remplacée, est couverte seulement pendant la période de garantie d'origine. Lorsque la garantie du produit arrive à terme fin, la garantie de toute pièce remplacée ou réparée est terminée aussi.

QU'EST-CE QUI EST EXCLU DE LA GARANTIE ?

La garantie ne couvre pas:

- les frais de main d'œuvre pour installer ou préparer, pour régler les commandes et pour installer ou réparer les systèmes d'antenne à l'extérieur du produit.
- la réparation du produit et/ou d'une pièce pour cause de mauvais emploi, d'accident, de réparations non-agrées ou d'une autre raison qui ne peut pas être contrôlée par Philips Consumer Electronics Company.
- des problèmes de réception dus à des conditions de signal, au câble ou aux systèmes d'antenne à l'extérieur de l'unité.
- un produit qui nécessite des modifications ou adaptations pour lui permettre de fonctionner dans un pays autre que le pays pour lequel il a été conçu, fabriqué, agréé et/ou autorisé, ou la réparation de produits endommagés par de telles modifications.
- des dommages indirects ou conséquents qui résultent du produit. (Certains états ou provinces ne permettent pas l'exclusion de dommages indirects ou conséquents. Il est donc possible que l'exclusion ci-dessus ne s'applique pas au cas présent. Cela comprend, mais de façon non-limitative, enregistrements, qu'ils soient protégés ou non par les lois sur les droits d'auteur).
- un appareil utilisé à des fins commerciales ou institutionnelles).

OÙ LE SERVICE EST-IL PROPOSÉ ?

Le service de garantie est disponible dans tout pays où le produit est distribué officiellement par Philips Consumer Electronics Company. Dans des pays où Philips Consumer Electronics Company ne distribue pas le produit, l'organisme local de service Philips tentera de fournir le service (mais il pourra y avoir des retards si la bonne pièce ou les manuels techniques ne sont pas facilement disponibles).

NE PAS OUBLIER DE GARDER...

Veillez garder le reçu, la facture ou tout autre document qui prouve l'achat. L'attacher à ce manuel d'emploi et les garder tous les deux à portée de main. Garder aussi le carton et l'emballage d'origine pour le cas où il faudra renvoyer le produit.

AVANT DE FAIRE APPEL AU TECHNICIEN...

Veillez consulter le manuel d'instructions avant de faire appel à un technicien. Un petit réglage d'une des commandes expliqué dans le manuel d'instructions pourrait éviter de faire appel à un technicien.

POUR BÉNÉFICIER DU SERVICE DE GARANTIE AUX É.-U., AU PUERTO RICO OU DANS LES ÎLES VIERGES AMÉRICAINES...

Porter le produit à un centre de service Philips (voir liste ci-jointe) ou bien à un centre de service agréé pour les réparations. Lorsque le produit aura été réparé, il faudra aller le chercher au centre. Les centres ont le droit de garder les pièces défectueuses. (Aux É.-U., au Puerto Rico et aux Îles Vierges, toute garantie implicite, y compris des garanties de vendabilité et d'aptitude à un but spécifique, est limitée à la durée de cette garantie explicite. Mais, étant donné que certains états et provinces ne permettent pas de limiter la durée d'une garantie implicite, cette limitation pourrait ne pas s'appliquer au cas présent.)

Philips Service Solutions Group, P.O. Box 2976, Longview, Texas 75606, É.-U., (903) 242-4800

Cette garantie vous donne des droits légaux spécifiques et vous pourriez avoir d'autres droits qui varient d'état en état et de province en province.

POUR BÉNÉFICIER DU SERVICE DE GARANTIE AU CANADA...

Veillez contacter Philips à

1-800-661-6162 (Francophone)
1-800-363-7278 (Anglophone)

(Au Canada, cette garantie est consentie à la place de toute autre garantie. Aucune autre garantie, qu'elle soit explicite ou implicite, n'est donnée, y compris la garantie implicite de vendabilité ou d'aptitude à un but spécifique. Philips n'est en aucun cas responsable des dommages, qu'ils soit directs ou indirects, spéciaux, secondaires ou conséquents, quelles que soient leurs origines, même en présence d'une mise en garde contre de tels dommages.)

RAPPEL IMPORTANT...

Veillez inscrire ci-dessous les numéros de modèle et de série qui se trouvent sur le produit même. De plus, veuillez remplir et renvoyer sans délai la carte d'enregistrement de garantie. Il nous sera ainsi plus facile de vous contacter en cas de besoin.

N° DE MODÈLE _____

N° DE SÉRIE _____

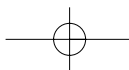

CONSIGNES DE SÉCURITÉ IMPORTANTES A lire avant toute utilisation du matériel

Ce produit a été conçu et fabriqué en accord avec des normes de sécurité et de qualité très strictes. Il existe toutefois des précautions d'installation et de fonctionnement qu'il est important de connaître et de respecter.

1. **Lisez ces instructions**– Il est impératif de lire toutes les consignes de sécurité et les instructions de fonctionnement avant d'utiliser l'appareil.
2. **Conservez ces instructions**– Il est recommandé de conserver ces consignes de sécurité et instructions de fonctionnement pour référence ultérieure.
3. **Respectez les avertissements**– Tous les avertissements inscrits sur l'appareil lui-même ou figurant dans les instructions de fonctionnement doivent être respectés.
4. **Suivez toutes les instructions**– Il est impératif de suivre toutes les instructions de fonctionnement et d'utilisation.
5. **N'utilisez pas cet appareil à proximité d'une source d'eau**– comme par exemple, une baignoire, un lavabo, un évier de cuisine, un baquet de lingerie, ou dans une cave humide, près d'une piscine, etc.
6. **Nettoyez l'appareil uniquement avec un chiffon humide.** Cet appareil doit être nettoyé uniquement selon la procédure recommandée par le fabricant.

7. **Installez l'appareil selon les instructions du fabricant. N'obstruez aucun orifice de ventilation.** Par exemple, l'appareil ne doit pas être posé sur un canapé, un lit, un tapis, ou autre surface du même type ; il ne doit pas non plus être placé dans un meuble intégré comme un ensemble bibliothèque ou autre où le système de ventilation de l'appareil serait bloqué.

8. **N'installez pas l'appareil près d'une source de chaleur** comme par exemple des radiateurs, bouches de chaleur, cuisinières, ou autres appareils (même des amplificateurs) dégageant de la chaleur.

9. **Ne détruisez pas la sécurité incorporée** dans la prise de terre ou prise polarisée fournie - Une prise polarisée est dotée de deux lames dont une plus large que l'autre. Une prise de terre est dotée de deux fiches semblables et d'une troisième, plus large, qui assure la mise à la terre pour votre sécurité. Si la prise fournie ne convient pas à la prise murale dont vous disposez, consultez un électricien pour remplacer et adapter votre prise murale.

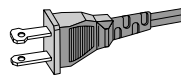

Fiche CA Polarisée

10. **Protégez le cordon d'alimentation** pour éviter de marcher dessus ou de le pincer particulièrement aux endroits des prises, mâles et femelles, et au point de raccordement sur l'appareil lui-même.

11. **Utilisez uniquement des accessoires ou options** recommandés par le fabricant.

12.  **Utilisez uniquement un meuble sur roulettes**, un support, un pied, une étagère ou une table de type recommandé par le fabricant. Si vous utilisez un meuble sur roulettes, veillez à le déplacer avec précaution afin d'éviter tout accident corporel si l'équipement se renversait.

13. **Débranchez l'appareil** pendant les orages ou s'il doit rester inutilisé pendant une période de temps prolongée.

14. **Pour toute réparation**, faites appel à un personnel qualifié. Une réparation sera nécessaire si l'appareil a subi des dommages tels que détérioration du cordon d'alimentation ou de la prise, liquide renversé sur l'appareil, ou encore si un objet est tombé dessus, si l'appareil a été exposé à la pluie ou à l'humidité, s'il ne fonctionne pas correctement ou s'il a fait une chute.

EL 4562-E004: 99/3

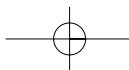

COMMANDES ET CONNEXIONS

Remarques: • sélectionnez d'abord la source sonore désirée (par exemple CD, CD R) et appuyez ensuite sur la touche de fonction correspondante (par exemple: ►).
• les touches de fonction CD sur la télécommande peuvent être utilisées pour un CD R.

Panneau avant et section supérieure

- ① STANDBY/ON ◻ . mise en veille ou en marche de l'appareil
- ② SOURCE sélection de mode pour CD/ TUNER/ CD RW / AUX;
mise en marche de l'appareil
- Tuner** : sélection de la bande de fréquences
- ③ PROGRAM
CD: programmation des plages et aperçu du programme;
- Tuner**: programmation manuelle ou automatique des stations du tuner;
- Timer**: activation, réglage et désactivation de la fonction minuterie
- ④ CLOCK réglage de la fonction horloge
CD: sélection des options de lecture aléatoire (shuffle) et de répétition (repeat), par exemple répéter une plage/ un programme CD/ un CD entier;
lecture des plages dans un ordre aléatoire
- ⑤ **SOUND CONTROL**
- DBB **(Dynamic Bass Boost)**
Accentuation des basses
- DSC **(Digital Sound Control)**
Sélection des caractéristiques sonores : **OPTIMAL/CLASSIC/JAZZ/POP**
- INCREDIBLE
SURROUND crée un effet stéréo très prononcé
- ⑥ **Display** affiche l'état de l'appareil
- ⑦ VOLUME réglage du volume et des paramètres sonores;
réglage de l'heure et des minutes pour les fonctions d'horloge/de minuterie
- ⑧ OPEN/CLOSE ouverture/ fermeture du plateau CD
- ⑨ ►|| ou PRESET ▲ démarrage et mise en pause de la lecture du CD;
sélection d'une station de radio pré-réglée (par incrément);

- ou PRESET ▼ . pour arrêter la lecture du CD ou effacer un programme CD;
active / désactive le mode de démonstration;
sélection d'une station de radio pré-réglée (par décrétement);
- ⑩ ►||, ◀◀ ou TUNING ▲, ▼
CD: effectuer une recherche rapide avant ou arrière au sein d'une plage;
passer au début de la plage en cours/suivante ou précédente
- Tuner**: (haut, bas) rechercher des stations de radio

Panneau arrière

- ⑪ ◁ prise casque stéréo 3,5 mm (16-150 Ω)
- ⑫ AUX IN RIGHT/ LEFT pour connecter la sortie audio d'un appareil complémentaire
- ⑬ SPEAKERS 6 Ω pour connecter les haut-parleurs fournis
- ⑭ LINE OUT
LEFT/ RIGHT pour connecter l'entrée audio d'un appareil complémentaire
- ⑮ DIGITAL OUT pour connecter un système CD-(RW) afin d'effectuer des enregistrements numériques de CD, ou un autre système pour une sortie sonore alternative
- ⑯ AC MAINS une fois que tous les branchements ont été effectués, branchez le cordon d'alimentation dans la prise de courant murale.
- ⑰ FM AERIAL 75 Ω pour brancher le fil d'antenne fourni ou une prise d'antenne murale
- ⑱ AM AERIAL pour brancher la boucle d'antenne AM fournie

Télécommande

- ◻ mise en position d'attente de l'équipement
CD, TAPE, TUNER, AUX pour sélectionner la source sonore respective
- TIMER active et désactive la minuterie
- SLEEP active et désactive l'heure d'extinction;
pour sélectionner l'heure d'extinction
- DBB **(Dynamic Bass Boost)**
accentuation des basses
- DSC **(Digital Sound Control)**
sélection des caractéristiques sonores : **OPTIMAL/CLASSIC/JAZZ/POP**
- INCR.SURR crée un effet stéréo très prononcé
- MUTE interruption et reprise de la restitution sonore
- BAND sélection de la bande de fréquences
- NEWS/TA *non disponible sur cette version*
- VOLUME -, + réglage du volume
- || démarrage/ suspension de la lecture du CD
- ◀, ▶
CD: pour passer au début de la plage en cours/ précédente ou suivante;
- Tuner**: (bas, haut) sélectionner une station de radio pré-réglée
- arrêter la lecture du CD ou effacer un programme CD
- ◀◀, ▶▶
CD: effectuer une recherche en arrière ou en avant au sein d'une plage/ d'un CD;
- Tuner** : (bas, haut) rechercher des stations radio;
- REPEAT répéter une plage/un programme CD/ un CD entier
- SHUFFLE lire les plages d'un CD dans un ordre aléatoire
- PROGRAM
CD: programmer les plages et visualiser le programme;
- Tuner**: programmer les stations radio ou démarrer la programmation automatique.

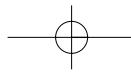

INFORMATIONS D'ORDRE GENERAL

ATTENTION

L'utilisation des commandes ou réglages ou le non-respect des procédures ci-incluses peuvent se traduire par une exposition dangereuse à l'irradiation.

Accessoires livrés avec l'équipement

- 2 haut-parleurs
- télécommande avec piles
- boucle d'antenne AM
- fil d'antenne FM

Entretien général

- N'exposez jamais l'appareil, les piles, les disques compacts ou les cassettes à l'humidité, la pluie, au sable ni à la chaleur excessive d'une installation de chauffage ou à la lumière du soleil.

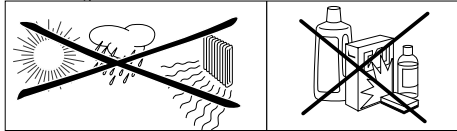

- Pour nettoyer l'appareil, utilisez une peau de chamois douce, légèrement humide. N'utilisez aucun détergent contenant de l'alcool, de l'ammoniaque, du benzène ou des abrasifs; vous risqueriez en effet d'abîmer la façade extérieure de l'appareil.

Informations relatives à l'environnement

Nous avons fait le maximum pour autoriser la séparation des matériaux d'emballage en trois catégories : carton (boîte), polystyrène expansible (matériel tampon), polyéthylène (sachets, mousse de protection).

Votre appareil est composé de matériaux qui peuvent être recyclés s'ils sont démontés par une société spécialisée.

Veillez respecter les règlements locaux relatifs à l'élimination des matériaux d'emballage, des piles usagées et des anciens appareils.

ALIMENTATION

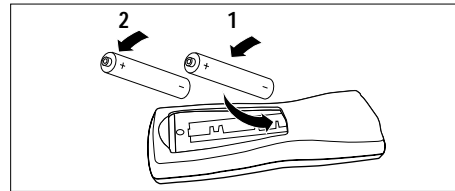

Piles pour télécommande

- Ouvrez le compartiment de piles, puis insérez de la manière indiquée six piles de type **AA, R06** ou **UM3** (de préférence des piles alcalines), en respectant la polarité correcte, comme indiqué par les symboles (+) et (-) à l'intérieur du compartiment.

Important! Enlevez les piles si elles sont usagées ou si l'appareil ne doit pas être utilisé pendant une longue période.

Les piles contiennent des substances chimiques, donc elles devront être mises proprement au rebut.

Branchement des haut-parleurs

Les haut-parleurs sont raccordés à l'aide de connecteurs à encliquetage. Utilisez-les de la façon indiquée ci-dessous.

- Connectez le fil sans repère à la borne rouge et le fil à repère noir à la borne noire.
- Lorsque la prise casque est utilisée, les haut-parleurs sont désactivés.

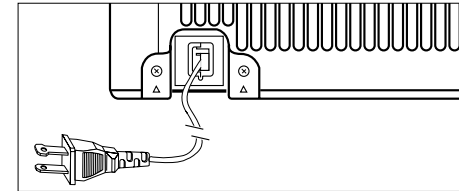
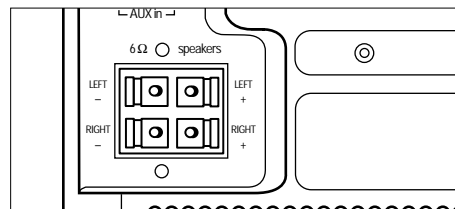

Tension d'alimentation

- 1 Vérifiez que la tension d'alimentation indiquée sur la plaque signalétique située sur la base de l'appareil correspond à la tension du réseau. Dans le cas contraire, contactez votre revendeur ou le service après-vente.
- 2 Si votre appareil dispose d'un sélecteur de tension sur sa face arrière, réglez-le en fonction de la tension du réseau.
- 3 Il ne vous reste plus désormais qu'à brancher le cordon d'alimentation dans la prise murale pour pouvoir utiliser l'appareil.
→ L'affichage de l'horloge ... : ... clignote.
- 4 Pour déconnecter entièrement l'appareil, débranchez le cordon de la prise murale.

VEILLE AUTOMATIQUE

Grâce à sa fonction de gestion de l'énergie, l'appareil se met automatiquement en veille lorsque :

- aucune opération n'est effectuée dans les 15 minutes qui suivent l'arrêt d'un CD;
- aucune opération n'est effectuée en 24 heures.

Informations relatives à la sécurité

- Installez l'appareil sur une surface rigide et plate de façon à ce qu'il ne puisse pas être incliné. Vérifiez que l'air circule facilement autour de l'appareil afin d'éviter toute surchauffe.
- Les pièces mécaniques de l'appareil contiennent des paliers autolubrifiants et elles ne doivent donc pas être huilées ni lubrifiées.

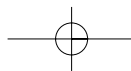

CONNEXIONS

AUX IN

Vous pouvez connecter les bornes audio **OUT** gauche et droite d'un autre appareil, par exemple CDR, lecteur de cassettes, aux bornes gauche et droite AUX IN correspondantes situées à l'arrière de l'appareil.

- Utilisez les boutons de réglage du son du MZ-33 pour régler le son de l'autre système.
- Pour lire un CD-R(W) connecté, sélectionnez la source CD-R(W).

LINE OUT (pas pour le CDR-W)

Vous pouvez connecter la borne **LINE IN** d'un DAT ou d'un magnétophone à la borne **LINE OUT** à l'arrière de l'appareil.

- Réglez le son à l'aide des boutons de réglage de l'autre système.
- Lorsque vous effectuez un enregistrement avec un CD-R(W), sélectionnez la source CD sur le MZ-33.

DIGITAL OUT (mode CD uniquement)

Vous pouvez connecter la borne **DIGITAL IN** d'un CD-R(W) ou d'un lecteur DAC externe à la borne **DIGITAL OUT** à l'arrière de l'appareil.

- Lorsque vous effectuez un enregistrement avec un CD-R(W), sélectionnez la source CD sur le MZ-33.
- Pour lire un CD-R(W) connecté, sélectionnez la source CD-R(W).

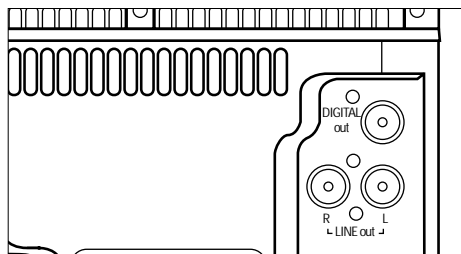

FONCTIONS DE BASE

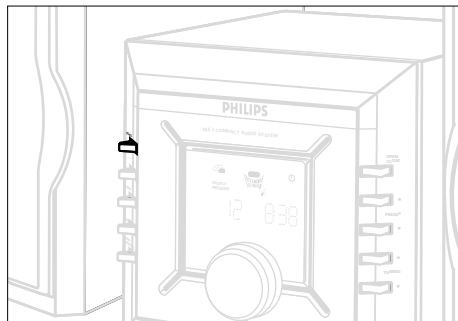

Mise en marche

L'appareil peut être mis en marche de 3 façons différentes :

- appuyez sur \odot STANDBY/ON sur l'appareil et la dernière source sélectionnée est activée;
- appuyez sur SELECT SOURCE sur l'appareil et la dernière source sélectionnée est activée;
- appuyez sur CD, TUNER, CDR ou AUX sur la télécommande.

Pour mettre l'appareil en veille, appuyez une fois sur \odot STANDBY/ON sur l'appareil (\odot sur la télécommande).

- Le niveau du volume, les réglages de son interactifs, la dernière source sélectionnée et les présélections du syntoniseur seront conservés dans la mémoire de l'appareil.

Réglage du volume et du son

- 1 Tourner le bouton VOLUME dans le sens inverse des aiguilles d'une montre ou dans le sens des aiguilles d'une montre pour diminuer ou augmenter respectivement le volume de l'appareil (ou appuyez sur VOLUME -, + de la télécommande).

→ L'écran affiche le niveau du volume VOL et un chiffre entre 0 et 32.

- 2 Appuyez une ou plusieurs fois sur DBB, INCR.SURR ou DSC sur la télécommande pour sélectionner les effets sonores désirés :



OPTIMAL (aucune indication) / **CLASSIC** (\uparrow) / **JAZZ** (\downarrow) / **POP** (\star) / **OPTIMAL...**

Remarques :

- L'effet **INCREDIBLE SURROUND** peut varier en fonction du type de musique.
 - Vous pouvez également sélectionner les effets sonores désirés directement sur l'appareil (Voir Utilisation du bouton **SOUND CONTROL**).
- 3 Appuyez sur MUTE sur la télécommande pour interrompre instantanément la restitution sonore.
 - La lecture se poursuit sans son et l'écran affiche **MUTE**.
 - 4 Pour activer la restitution sonore vous pouvez :
 - appuyer une nouvelle fois sur MUTE;
 - utiliser les boutons de réglage du volume;
 - changer la source.

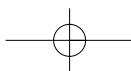

HORLOGE

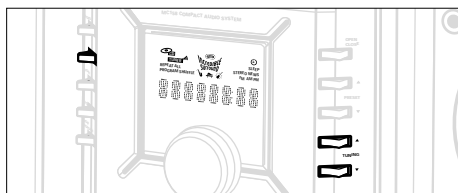

Réglage de l'horloge

- 1 Lorsque l'appareil est en veille, appuyez sur CLOCK.
→ Les chiffres de l'horloge pour les heures et l'indication AM/PM clignotent 0:00.
- 2 Tournez le bouton VOLUME pour régler les heures: dans le sens des aiguilles d'une montre pour avancer; dans le sens inverse des aiguilles d'une montre pour reculer.
- 3 Appuyez de nouveau sur CLOCK.
→ Les chiffres de l'horloge pour les minutes et l'indication AM/PM clignotent 0:00.
- 4 Tournez le bouton VOLUME pour régler les minutes: dans le sens des aiguilles d'une montre pour avancer; dans le sens inverse des aiguilles d'une montre pour reculer.
- 5 Appuyez sur CLOCK pour confirmer l'heure.

MINUTERIE (TIMER)

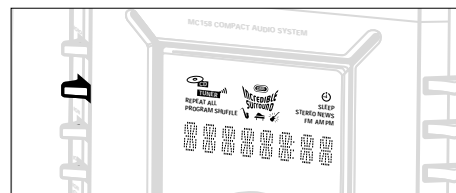

Réglage de la minuterie

- L'appareil peut être utilisé comme réveil, auquel cas il se met en marche à une heure prédéfinie. Pour pouvoir utiliser la minuterie, l'horloge doit d'abord être mise à l'heure.
 - Si, au moment du réglage, aucun bouton n'est utilisé pendant plus de 90 secondes, l'appareil sort du mode de réglage de la minuterie.
- 1 En mode veille, appuyez sur PROGRAM sur l'appareil pendant au moins 2 secondes.
→ L'écran affiche TUNER ou CD et ⊕ clignote.
→ L'écran affiche SET CLOCK TIME (réglez l'heure de l'horloge) si l'horloge n'a pas été réglée.
 - 2 Tournez VOLUME dans le sens des aiguilles d'une montre.
→ L'écran affiche la séquence CD, TUNER, CD...
 - 3 Appuyez sur PROGRAM (sur l'appareil) pour confirmer la source.
→ L'écran affiche ON 0:00, les chiffres de l'horloge pour les heures et l'indication AM/PM clignotent; 0:00 clignote.
 - 4 Tournez VOLUME pour régler les heures : dans le sens des aiguilles d'une montre pour avancer; dans le sens inverse des aiguilles d'une montre pour reculer.

Utilisation du bouton Sound Control

Vous pouvez également régler les paramètres sonores exclusivement sur l'appareil :

- 1 Appuyez une ou plusieurs fois sur SOUND CONTROL pour sélectionner les diverses options :

- une fois:

L'écran affiche **DBB OFF**;

Si DBB est activé, l'écran affiche **DBB ON** et

DBB,

- deux fois:

L'écran affiche DSC état **OPTIMAL**.

(L'écran affiche **JAZZ**, **POP**, ou **CLASSIC** et les symboles , respectifs s'ils sont sélectionnés)

- trois fois:

L'écran affiche Incredible Surround (IS) état **IS OFF**.

Si IS est activé, l'écran affiche **IS ON** et

- 2 Pour chaque réglage sonore, tournez le bouton VOLUME dans n'importe quelle direction pour sélectionner les options ON, OFF ou DSC.
- 3 Appuyez une nouvelle fois sur SOUND CONTROL pour confirmer.
 - L'écran affiche le réglage sonore suivant à effectuer.
 - Une fois que le réglage IS a été confirmé, l'écran affiche brièvement le niveau du volume **VOL** puis revient à l'affichage de la lecture en cours.

Mode de démonstration

- Lorsque l'appareil est en veille, appuyez sur pendant plus de 5 secondes.
→ Des messages de démonstration défilent en continu sur l'écran
- Répétez l'opération pour désactiver.
→ **DEMO OFF** défile sur l'écran.

24

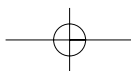

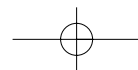

LECTEUR CD

- 5 Appuyez de nouveau sur **TIMER** ou sur **PROGRAM**.
→ Les chiffres de l'horloge pour les minutes clignotent.
- 6 Tournez **VOLUME** pour régler les minutes: dans le sens des aiguilles d'une montre pour avancer; dans le sens inverse des aiguilles d'une montre pour reculer.
- 7 Appuyez sur **TIMER** ou sur **PROGRAM** pour confirmer l'heure.
– La minuterie est désormais réglée et activée.

Activation et désactivation de la minuterie (TIMER)

Appuyez soit :

- sur la télécommande,
sur **TIMER** pendant la lecture ou en mode veille;
- sur l'appareil,
sur **PROGRAM** en mode veille.
→ ☉ est affiché sur l'écran si elle est activée et disparaît si elle est désactivée.

Activation et désactivation du programmeur d'extinction (SLEEP)

Le programmeur d'extinction permet à l'appareil de s'éteindre de lui-même après une durée déterminée. Pour pouvoir utiliser le programmeur d'extinction, l'horloge doit d'abord être mise à l'heure.

- Pendant la lecture, pour sélectionner et activer l'heure d'extinction désirée, appuyez une ou plusieurs fois sur **SLEEP** sur la télécommande.
→ **SLEEP** s'affiche sur l'écran ainsi que l'une des options d'heure d'extinction, dans l'ordre : **60, 45, 30, 15, SLEEP OFF, 60...**
- Pour désactiver, appuyez une ou plusieurs fois sur **SLEEP** sur la télécommande jusqu'à ce que l'indication **SLEEP OFF** s'affiche ou appuyez sur **STANDBY** sur l'appareil ou sur la télécommande.
→ **SLEEP** disparaît de l'écran.

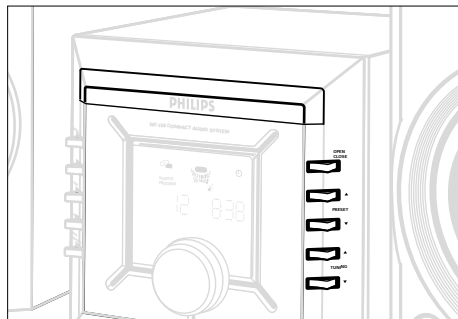

Lecture d'un CD

Ce lecteur de CD lit des disques audio y compris les CD-R (enregistrables) et les CD-RW (réinscriptibles).

- Les CD-ROM, CD-I, CDV, VCD, DVD, MP3 ou CD pour ordinateurs, ne sont par contre pas compatibles.

- 1 Sélectionnez la source CD.
- 2 Appuyez sur **OPEN/CLOSE** pour ouvrir le plateau CD.
→ **OPEN** est affiché lorsque vous ouvrez le compartiment CD.
- 3 Introduisez un CD en tenant le côté imprimé vers le haut et appuyez sur **OPEN/CLOSE** pour fermer le plateau CD.
→ **READ** s'affiche pendant que le lecteur de CD parcourt le contenu du CD puis le nombre total de plages et la durée de lecture apparaissent sur l'écran.
→ **NO DISC** s'affiche si aucun disque n'a été inséré.
→ **DISC NOT READABLE** défile sur l'écran si le CD a été mal positionné ou si le CD-(RW) n'est pas reconnu.

- 4 Appuyez sur **▶▶** pour démarrer la lecture.
→ Le numéro de la plage lue et la durée de lecture écoulée de la plage sont affichés pendant la lecture du CD.
- 5 Pour interrompre la lecture, appuyez sur **▶▶**. Appuyez de nouveau sur **▶▶** pour reprendre la lecture.
→ L'affichage se fige et la durée de lecture écoulée clignote lorsque la lecture est interrompue.
- 6 Pour arrêter la lecture du CD, appuyez sur **■**.

Remarque : la lecture du CD s'arrête également lorsque :

- le plateau CD est ouvert;
- le CD est arrivé à la fin;
- vous sélectionnez une autre source :
TAPE, CD RW ou AUX.

Sélection d'une autre plage

- Appuyez une ou plusieurs fois sur **◀◀** ou sur **▶▶** sur l'appareil, (sur la télécommande **◀** ou **▶**) jusqu'à ce que le numéro de la plage désirée apparaisse sur l'écran.
- Si vous avez sélectionné un numéro de plage juste après avoir chargé un CD ou en **PAUSE**, vous devrez appuyer sur **▶▶** pour démarrer la lecture.

Rechercher un passage sur une plage

- 1 Maintenez enfoncée **◀◀** ou **▶▶** (sur la télécommande **◀◀** ou **▶▶**).
– Le CD est lu à vitesse rapide et à faible volume.
- 2 Lorsque vous reconnaissez le passage que vous souhaitez écouter, relâchez **◀◀** ou **▶▶**.
– La lecture reprend normalement.

*Remarque : Au cours d'un programme CD ou si **SHUFFLE/REPEAT** est activée, la recherche ne peut s'effectuer qu'à l'intérieur d'une même plage.*

Français

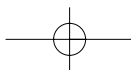

Autres modes de lecture: SHUFFLE et REPEAT

Vous pouvez sélectionner et changer les divers modes de lecture avant ou pendant la lecture. Les modes de lecture peuvent aussi être combinés avec PROGRAM.

SHUFFLE les plages du CD entier /
du programme sont lues dans un
ordre aléatoire

SHUFFLE et

REPEAT ALL pour répéter le CD entier /
le programme continuellement dans
un ordre aléatoire

REPEAT ALL pour répéter le CD entier /
le programme continuellement

REPEAT pour répéter continuellement la
plage en cours

- 1 Pour choisir votre mode de lecture avant ou pendant la lecture, appuyez soit:
 - sur SHUFFLE ou REPEAT sur la télécommande;
 - sur CLOCK sur l'appareil de façon répétée jusqu'à faire apparaître la fonction souhaitée.
- 2 Appuyez sur ►► pour démarrer la lecture si vous êtes sur STOP.
 - Si vous avez sélectionné SHUFFLE, la lecture démarre automatiquement.
- 3 Pour revenir au mode de lecture normal, appuyez respectivement sur le bouton SHUFFLE ou REPEAT jusqu'à ce que les divers modes SHUFFLE/ REPEAT ne soient plus affichés.
 - Vous pouvez également appuyer sur ■ pour annuler votre mode de lecture.

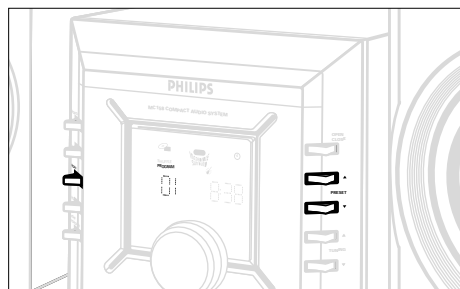

Programmation des numéros de plage

Vous devez être sur STOP pour sélectionner et mémoriser vos plages de CD dans l'ordre souhaité. Vous pouvez, si vous le souhaitez, mémoriser une plage plusieurs fois. Jusqu'à 40 plages peuvent être mémorisées.

- 1 Appuyez sur PROGRAM sur l'appareil ou sur la télécommande pour passer en mode programmation.
 - Un numéro de plage s'affiche et PROGRAM clignote.
- 2 Utilisez ◀◀ ou ▶▶ sur l'appareil, (sur la télécommande ◀◀ ou ▶▶) pour sélectionner le numéro de plage désiré.
- 3 Appuyez sur PROGRAM pour confirmer la plage à mémoriser.
 - Le nombre de plages programmées et la durée de lecture totale du programme s'affichent brièvement, puis la plage sélectionnée et PROG apparaissent sur l'écran.
 - . . . : . . . s'affiche si la durée totale de lecture est de 100 minutes ou plus.
- 4 Répétez les étapes 2-3 pour sélectionner et mémoriser toutes les plages souhaitées.
 - FULL s'affiche si vous essayez de programmer plus de 40 plages.

- 5 Pour démarrer la lecture de votre programme CD, appuyez sur ►►.

Visualisation du programme

- Lorsque vous êtes sur STOP, maintenez la touche PROGRAM de l'appareil ou de la télécommande enfoncée pour afficher dans l'ordre tous les numéros de plage mémorisés.

Effacement d'un programme

Vous pouvez effacer le programme en :

- appuyant une fois sur ■ en position STOP;
 - appuyant deux fois sur ■ pendant la lecture;
 - ouvrant le plateau CD.
- CLEARED s'affiche brièvement et PROGRAM disparaît de l'écran.

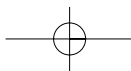

SYNTONISEUR NUMERIQUE

Entretien du lecteur de CD et des CD

- Si le lecteur de CD ne parvient pas à lire correctement les CD, utilisez un CD de nettoyage en vente dans le commerce pour nettoyer la lentille avant d'envoyer l'appareil en réparation. Toutes les autres méthodes de nettoyage sont susceptibles d'endommager la lentille.
- Ne touchez jamais la lentille du lecteur de CD!

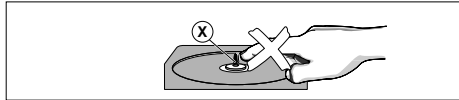

- Des changements brusques de température peuvent entraîner une formation de buée sur la lentille de votre lecteur de CD. La lecture d'un CD devient alors impossible. N'essayez pas de nettoyer la lentille; laissez plutôt l'appareil dans un environnement chaud jusqu'à ce que l'humidité ait disparu.
- Laissez toujours le compartiment CD fermé pour éviter que de la poussière ne se dépose sur la lentille.
- Pour extraire un CD de son boîtier, appuyez sur l'axe central tout en soulevant le CD. Attrapez toujours le CD par le bord et remettez-le dans son boîtier aussitôt après utilisation de façon à le protéger contre les rayures et de la poussière.

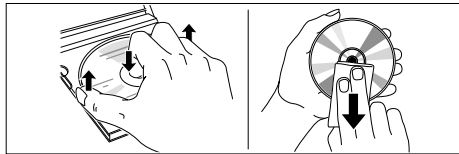

- Pour nettoyer le CD, utilisez un chiffon doux non pelucheux en procédant en ligne droite du centre vers le bord. N'utilisez pas de détergents; ces derniers risquent en effet d'abîmer le disque.
- Ne jamais écrire sur un CD ni y apposer d'autocollants.

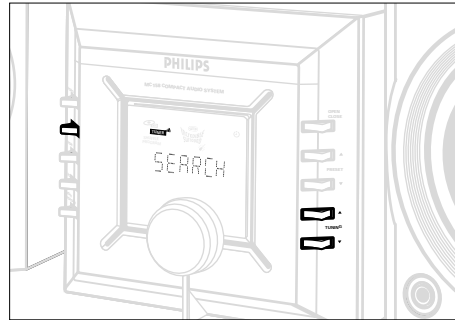

Recherche des stations radio

- 1 Sélectionnez la source TUNER.
→ TUNER s'affiche brièvement.
 - 2 Appuyez sur BAND (ou SOURCE sur l'appareil pendant au moins 2 secondes) pour sélectionner votre bande de fréquences.
 - 3 Pour rechercher une station, appuyez sur TUNING ◀◀ ou ▶▶ (sur la télécommande ◀◀ ou ▶▶) et relâchez le bouton lorsque la recherche démarre.
→ La radio s'arrête automatiquement lorsque la réception est suffisante. Pendant la recherche automatique, l'écran affiche: SEARCH .
→ Si une station FM est reçue en stéréo, STEREO est affiché.
 - 4 Répétez l'étape 3 si nécessaire jusqu'à ce que vous trouviez la station désirée.
- Pour rechercher une station dont le signal est plus faible, appuyez sur ◀◀ ou ▶▶ brièvement et de façon répétée jusqu'à ce que vous trouviez la réception optimale.

Programmation des stations de radio

Vous pouvez mémoriser jusqu'à 40 stations de radio.

Programmation automatique

La programmation automatique démarre avec un numéro de présélection déterminé. A partir de ce numéro présélectionné, les stations de radio préalablement programmées seront effacées. L'appareil programmera uniquement les stations qui ne sont pas déjà en mémoire.

- 1 Appuyez sur PRESET ▼ ou ▲ (◀ ou ▶ sur la télécommande) pour sélectionner le numéro de présélection à partir duquel la programmation doit démarrer.

Remarque: si aucun numéro de présélection n'est sélectionné, la présélection 1 sera utilisée par défaut et toutes vos présélections seront effacées.

- 2 Appuyez sur PROGRAM sur l'appareil ou sur la télécommande pendant 2 secondes au minimum pour activer la programmation.
→ AUTO s'affiche et les stations disponibles sont programmées par ordre de puissance de réception des bandes de fréquences: FM puis AM. La dernière présélection mémorisée de façon automatique est ensuite diffusée.
→ Appuyez sur ■ sur l'appareil pour interrompre la programmation automatique

Programmation manuelle

- 1 Recherchez la station souhaitée (voir Recherche des stations radio).
- 2 Appuyez sur PROGRAM sur l'appareil ou sur la télécommande pour activer la programmation.
→ PROGRAM clignote sur l'écran.

DEPANNAGE

- 3 Appuyez sur PRESET ▼ ou ▲ (◀ ou ▶ sur la télécommande) pour affecter un numéro de 1 à 40 à cette station.
- 4 Appuyez sur PROGRAM de nouveau pour confirmer le réglage.
→ PROGRAM disparaît et le numéro de présélection et la fréquence de la station présélectionnée s'affichent.
- 5 Répétez les quatre opérations précédentes pour mettre en mémoire d'autres stations.
 - Vous pouvez effacer une station présélectionnée en mémorisant une autre fréquence à sa place.

Recherche des stations préréglées

Appuyez sur PRESET ▼ ou ▲ (◀ ou ▶ sur la télécommande) jusqu'à ce que la station préréglée soit affichée.

Changement de grille de réglage (pour certaines versions seulement)

En Amérique du Nord et du Sud, le pas de fréquence entre les canaux adjacents sur la bande AM et FM est de **10 KHz** et de **100 KHz** respectivement. Dans le reste du monde, ce pas est de **9 KHz** et de **50 KHz**. Généralement le pas de fréquence a été présélectionné à l'usine en fonction de votre zone; dans le cas contraire:

- 1 Sélectionnez la source TUNER.
- 2 Appuyez sur ■ sur l'appareil pendant au moins 5 secondes.
→ L'écran affiche soit GRID 9 soit GRID 10.

Remarque: Toutes les stations préréglées seront perdues et devront être reprogrammées.

AVERTISSEMENT

N'ouvrez pas l'appareil pour éviter tout risque de choc électrique ! Vous ne devez en aucun cas essayer de réparer l'appareil vous-même; cela annulerait la garantie

Si une panne survenait, vérifiez d'abord les points indiqués ci-dessous avant de faire appel à un réparateur.

Si ces indications ne vous permettent pas de résoudre le problème, contactez votre revendeur ou le service après-ventes.

Problème	Cause possible	Solution
Pas de son / puissance	Volume non ajusté	Réglez le VOLUME
	Casque connecté	Débranchez le casque
	Cordon d'alimentation mal branché dans la prise murale	Rebranchez-le correctement
Boutons sans effet	Décharge électrostatique	Débranchez l'appareil rebranchez-le après quelques secondes
TIMER/SLEEPER ne fonctionne pas	Heure de l'horloge non réglée	Réglez l'heure de l'horloge
Bourdonnement ou bruit de fond	Interférence électrique : l'appareil est trop proche de la TV, magnétoscope ou de l'ordinateur	Eloignez-le du omniprésents
	Mauvaise réception	Signal radio faible
Indication NO DISC ou DISC NOT READABLE	CD rayé ou sale	Remplacez/ nettoyez le CD, voir Entretien
Le CD saute des plages	Le CD-R(W) est vierge ou le disque n'est pas reconnu	Utilisez un CD-R(W) reconnu
	Le CD est endommagé ou sale	Attendez que la buée disparaisse
La télécommande ne fonctionne pas correctement	SHUFFLE ou PROGRAM est actif	Remplacez ou nettoyez le CD
	Les piles sont épuisées	Désactivez SHUFFLE / PROGRAM
	Les piles sont mal insérées	Utilisez des piles neuves
	Distance/ angle avec l'appareil trop important	Placez les piles correctement
		Réduisez la distance/ l'angle

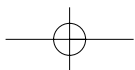

Envíe hoy su Tarjeta de Registro de la Garantía para recibir todas las ventajas correspondientes.

- Una vez que se registre la compra de su aparato Philips, Ud. tiene derecho a todas las ventajas correspondientes al dueño de un producto Philips.
- Sírvase llenar y devolver en seguida la Tarjeta de Registro de la Garantía empacada con su aparato. Saque provecho de estas ventajas importantes.

Verificación de la garantía

Registre su producto dentro de 10 días para confirmar su derecho a máxima protección bajo los términos y condiciones de la garantía de Philips.

Confirmación del dueño

Su Tarjeta de Registro de la Garantía comprueba que Ud. es el dueño del aparato en caso de robo o pérdida del producto.

Registro del modelo

La devolución inmediata de su Tarjeta de Registro de la Garantía le garantiza que recibirá toda la información y todas las promociones especiales que le corresponden por ser el dueño de su modelo.

Conozca estos símbolos de *seguridad*



El símbolo del "rayo" indica que algún material no aislado dentro de su unidad podría resultar en una sacudida eléctrica. Para la seguridad de todos, favor de no remover la cubierta del producto.



El "signo de exclamación" le llama la atención a características sobre las que Ud. debe leer la información adjunta detenidamente para evitar problemas de funcionamiento y mantenimiento.

ADVERTENCIA: PARA EVITAR EL RIESGO DE SACUDIDA ELECTRICA O INCENDIO, NO EXPONGA ESTE EQUIPO A LLUVIA NI A HUMEDAD.

PRECAUCION: Para evitar sacudida eléctrica, introduzca la patilla ancha del enchufe al fondo de la ranura ancha.

Para uso del cliente:
 Escriba abajo el número de serie que se encuentra en la base del aparat. Guarde esta información para el futuro.

No. de modelo _____

No. de serie _____

MAC2799

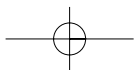

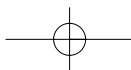

La dirección World Wide Web de **PHILIPS** es: <http://www.philipsusa.com>

PHILIPS

**¡Felicidades por su compra y
bienvenido a la "familia"!**

Estimado dueño del producto Philips:

Gracias por su confianza en Philips. Ud. ha elegido uno de los mejores productos disponibles hoy en cuanto a fabricación y respaldo después de la venta. Haremos todo lo posible para que Ud. quede satisfecho con su producto por muchos años.

Como miembro de la "familia" Philips, Ud. está protegido por una de las garantías más completas y una de las redes de servicio más sobresalientes de la industria.

Y además, gracias a su compra, Ud. recibirá toda la información y todas las promociones especiales que le corresponden, y también tendrá acceso fácil a los accesorios a través de nuestra conveniente red de compras a domicilio.



Y lo más importante es que Ud. puede contar con nuestro compromiso incondicional de lograr su satisfacción total.

Todo esto es nuestra manera de darle la bienvenida y las gracias por invertir en un producto Philips.

Atentamente,

Robert Minkhorst
Presidente y Director General

P.D. Recuerde que para sacar máximo provecho de su producto Philips, Ud. debe devolver su Tarjeta de Registro de la Garantía dentro de 10 días. ¡Sírvese enviarnosla ahora mismo!

GARANTIA LIMITADA**SISTEMA DE AUDIO**

Mano de obra gratis por un año

Servicio gratis por un año para piezas

Para reparaciones, hay que presentarse en persona con este producto.

¿QUIEN TIENE PROTECCION?

Usted debe tener su comprobante de venta para recibir servicio bajo la garantía. Una nota de venta u otro documento mostrando que usted compró el producto se considera un comprobante de venta.

¿QUE CUBRE?

La protección bajo la garantía comienza el mismo día en que usted compra el producto. Durante un año a partir de esta fecha, todas las piezas serán reparadas o reemplazadas gratis y no se cobrará mano de obra. Después de este plazo de un año, usted tendrá que pagar el costo del reemplazo o reparación de las piezas y también toda mano de obra. Todas las piezas, inclusive las piezas reparadas y de repuesto, tienen cobertura sólo durante el periodo de la garantía original. Una vez que venza la garantía del producto, la garantía de cualquier pieza reemplazada o reparada también habrá vencido.

¿QUE EXCLUYE LA GARANTIA?

Su garantía no cubre:

- cobros por mano de obra durante la instalación o montaje del producto, ajuste de los controles del cliente o de preferencia e instalación o reparación de los sistemas con antena fuera de la unidad.
- reparación del producto y/o reemplazo de piezas, a raíz de uso indebido, accidente, reparación no autorizada u otra causa no bajo el control de Philips Consumer Electronics Company.
- problemas de recepción ocasionados por condiciones de señales o sistemas de cable o de antena fuera de la unidad.
- un producto que requiera modificación o adaptación para que opere en un país que no sea el país para el que fue concebido, fabricado, aprobado y/o autorizado, o la reparación de productos dañados por tales modificaciones.
- daños incidentales o consecuentes que resulten del producto. (Algunos estados no permiten la exclusión por daños incidentales o consecuentes, de modo que es posible que la exclusión arriba indicada no le sea aplicable a usted. Esto incluye, sin limitarse, materiales pregrabados con o sin amparo de derechos de autor.)
- Una unidad que se ha usado para fines comerciales o institucionales.

¿DONDE SE OBTIENE SERVICIO?

El servicio de garantía está disponible en todos los países con distribución oficial del producto por Philips Consumer Electronics Company. En países donde Philips Consumer Electronics Company no distribuye el producto, la entidad local de servicio Philips tratará de brindar servicio (aunque puede haber demora si las piezas de repuesto o manuales técnicos correspondientes no están fácilmente disponibles).

NO SE OLVIDE DE GUARDAR...

Favor de guardar su nota de venta y otros materiales para comprobar la compra del producto. Adjúntelos a este manual de instrucciones y reténgalo a la mano. Favor de retener también la caja y material de empaque originales en caso de tener que devolver el producto.

ANTES DE LLAMAR PARA OBTENER SERVICIO...

Sírvase chequear su manual de instrucciones. Algunos ajustes de los controles según las indicaciones en el manual podrían ahorrarle una llamada para servicio.

PARA SERVICIO DE GARANTIA EN LOS EE.UU., PUERTO RICO O LAS ISLAS VIRGENES...

Lleve el producto a un centro de servicio Philips (ver lista adjunta) o a un centro de servicio autorizado para reparaciones. Una vez terminada la reparación del producto, usted debe recogerlo del centro. Los centros tienen derecho a guardar toda pieza defectuosa. (En los EE.UU., Puerto Rico o las Islas Virgenes, toda garantía implícita, inclusive las garantías implícitas de comerciabilidad y aptitud para un propósito en particular, están limitadas en cuanto a duración al plazo de esta garantía expresa. Puesto que algunos estados no permiten limitaciones sobre la duración de una garantía implícita, es posible que la limitación arriba indicada no le sea aplicable a usted.)

Philips Service Solutions Group, P.O. Box 2976, Longview, Texas 75606, USA, (903) 242-4800

Esta garantía le otorga derechos legales específicos y usted podría gozar de otros derechos que varían de un estado a otro.

PARA SERVICIO DE GARANTIA EN EL CANADA...

Favor de comunicarse con Philips al:

1-800-661-6162 (francófono)
1-800-363-7278 (anglófono)

(En el Canadá, esta garantía es otorgada en lugar de toda otra garantía. No se otorga ninguna otra garantía expresa ni implícita, comprendiéndose aquí ninguna garantía implícita de comerciabilidad o aptitud para propósito alguno. Philips no será responsable bajo circunstancia alguna por daños y perjuicios directos, indirectos, especiales, incidentales o consecuentes, independientemente de la manera ocasionada, aún con notificación de la posibilidad de los mismos.)

RECUERDE...

Favor de anotar los números de modelo y serie del producto en el espacio abajo. También, sírvase llenar y enviar oportunamente su tarjeta de registro de la garantía. Así nos será más fácil notificarle en caso de ser necesario.

Modelo No. _____

Serie No. _____

INSTRUCCIONES IMPORTANTES DE SEGURIDAD Léalas antes de poner en marcha el equipo

Este producto ha sido diseñado y fabricado para cumplir normativas rigurosas en materia de calidad y seguridad. No obstante, deberán adoptarse ciertas precauciones en cuanto a su instalación y manejo, que Ud. debe conocer.

1. **Lea estas instrucciones**– Antes de poner en funcionamiento el equipo, deberá leer todas las instrucciones relativas a su manejo y seguridad.
2. **Conserve estas instrucciones**– Las instrucciones relativas al manejo y a la seguridad del equipo deberán conservarse para su posterior utilización como material de referencia.
3. **Lea todos los avisos**– Deberán respetarse todos los avisos existentes tanto en las instrucciones de manejo como en el propio equipo.
4. **Siga todas las instrucciones**– Deberán seguirse todas las instrucciones relativas al funcionamiento y a la utilización del equipo.
5. **No utilice este aparato cerca del agua** – Por ejemplo, cerca de bañeras, lavabos, fregaderos, lavaderos, superficies mojadas, zonas próximas a piscinas, etc.
6. **Para limpiar el aparato utilice sólo un trapo húmedo.** Para limpiar el equipo deberán seguirse estrictamente las instrucciones del fabricante.
7. **Proceda a su instalación de acuerdo con las instrucciones del fabricante. No tape las aperturas de ventilación.** Por ejemplo, el equipo no deberá situarse sobre camas, sofás, alfombras, etc. ni en espacios cerrados, como estanterías, armarios, etc. si con ello se impidiese la libre circulación de aire por las aperturas de ventilación.
8. **No instale el equipo cerca de fuentes de calor** como radiadores, calentadores, estufas o cualquier otro aparato (incluyendo los amplificadores) generador de calor.
9. **No anule la seguridad de la clavija de corriente** (ya sea de tipo polarizado o con toma de tierra). Las clavijas polarizadas tienen dos patillas, una más ancha que la otra. Las que disponen de toma de tierra tienen dos patillas y una tercera que es la de conexión a tierra. Tanto la patilla más ancha como la toma de tierra han sido incorporadas a la clavija para su seguridad personal. Si la clavija suministrada con el equipo no es compatible con su toma de corriente, consulte a un electricista para sustituir la toma de corriente obsoleta.
 

Clavija polarizada de CA
10. **Proteja debidamente el cable impidiendo** que pueda pisarse o incluso perforarse, especialmente en la parte más próxima a la clavija y en el punto de salida del equipo.
11. **Utilice exclusivamente aquellos dispositivos/accesorios** recomendados por el fabricante.
12.  **Coloque el equipo exclusivamente sobre aquellos carros, bases, trípodes, soportes o mesas** especificados por el comerciante o vendidos con el equipo. Cuando utilice un carro, tenga cuidado al desplazar el conjunto carro/equipo para evitar posibles daños por vuelco.
13. **Desenchufe el aparato** durante tormentas eléctricas o cuando no vaya a ser utilizado durante largo tiempo.
14. **Confíe el mantenimiento** y las reparaciones a personal técnico especializado. El equipo deberá repararse siempre que haya resultado dañado de alguna manera, como por ejemplo por daños en el cable o en la clavija, por derrame de líquido sobre el equipo, por objetos que hubieran podido introducirse en su interior, por exposición del equipo a la lluvia o a ambientes húmedos, cuando el equipo no funcione con normalidad o cuando hubiera sufrido algún tipo de caída.

EL 4562-E004: 99/3

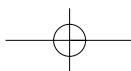

CONTROLES Y CONEXIONES

Nota: • seleccione primero la fuente de sonido deseada (por ej. CD, CD R), a continuación pulse la tecla de función precisada (por ej. ►).
• las teclas de función para CD en el mando a distancia también se puede usar para un CD R.

Paneles superiores y frontales

- ① **STANDBY/ON** . cambia el equipo a la posición de espera/on
- ② **SOURCE** selecciona la fuente de sonido para CD/TUNER /CD RW /AUX; enciende el equipo
- Tuner**: selecciona la banda
- ③ **PROGRAM**
- CD**: programa las piezas musicales e indica el programa;
- Tuner**: programa las estaciones del sintonizador automática o manualmente;
- Timer**: activa, ajusta y desactiva la función del temporizador
- ④ **CLOCK** ajusta la función del reloj
- CD**: selecciona las opciones aleatoria y repetición, por ejemplo, repite una pieza musical/programa del CD/ CD completo; reproduce piezas musicales en secuencia aleatoria
- ⑤ **SOUND CONTROL**
- DBB** (**D**ynamic **B**ass **B**oost) realiza los tonos grave
- DSC** (**D**igital **S**ound **C**ontrol) selecciona las características del sonido: **OPTIMAL/CLASSIC/JAZZ/POP**
- INCREDIBLE SURROUND** crea un efecto estéreo superre
- ⑥ **Pantalla** muestra el estado del equipo
- ⑦ **VOLUME** ajusta el volumen y los ajustes del sonido; ajusta la hora y los minutos para el reloj/ funciones del temporizador
- ⑧ **OPEN/CLOSE** abre/ cierra la bandeja del CD
- ⑨ **►||** o **PRESET** comienzo y pausa de la reproducción del CD; selecciona una emisora sintonizada (avance);

- o **PRESET** para la reproducción del CD o borra un programa CD; activa/ desactiva el modo de demostración; selecciona una emisora sintonizada (retroceso);
- ⑩ **►►**, **◄◄** o **TUNING** , **CD**: avance y retroceso rápido dentro de una pieza musical; salta al principio de la pieza musical actual o anterior
- Tuner**: (avance, retroceso) sintoniza emisoras de radio

Panel trasero

- ⑪ 3,5 mm (16-150 Ω) jack auriculares estereofónicos
- ⑫ **AUX IN RIGHT/ LEFT** conecta con la salida audio de un aparato adicional
- ⑬ **SPEAKERS 6 Ω** conecta con los altavoces suministrados
- ⑭ **LINE OUT LEFT/RIGHT** conecta con la entrada audio de un aparato adicional
- ⑮ **DIGITAL OUT** conecta con un sistema CD-(RW) para la grabación digital de CD, o con otro sistema para alternativa salida del sonido
- ⑯ **AC MAINS** una vez efectuadas todas las conexiones, conecte el cable de alimentación al enchufe de pared.
- ⑰ **FM AERIAL 75 Ω** conecta al cable de antena suministrado o al enchufe de antena de pared
- ⑱ **AM AERIAL** conecta a la antena AM de cuadro suministrada

Mando a distancia

- cambia el equipo a la posición de espera
- CD, TUNER, AUX, CDR** selecciona la fuente de sonido en cuestión

- TIMER** activa, ajusta y desactiva la función del temporizador
- SLEEP** activa, ajusta y desactiva la hora de dormitado; selecciona la hora de dormitado
- DBB** (**D**ynamic **B**ass **B**oost) realiza los tonos graves
- DSC** (**D**igital **S**ound **C**ontrol) selecciona las características del sonido: **OPTIMAL/CLASSIC/JAZZ/POP**
- INCR.SURR** crea un efecto estéreo superrealista
- MUTE** interrumpe y reinicia la reproducción del sonido
- BAND** selecciona la banda
- NEWS/TA** *no disponible en esta versión*
- VOLUME - , +** ajusta el nivel del volumen
- ||** inicia/ pausa la reproducción del CD
- ◄◄**, **►►**
- CD**: salta al principio de la pieza musical actual/ anterior/ siguiente;
- Tuner**: (avance, retroceso) selecciona una emisora de radio sintonizada
- para la reproducción del CD o borra un programa CD
- ◄◄**, **►►**
- CD**: avance y retroceso rápido dentro de una pieza musical/CD;
- Tuner**: (retroceso, avance) sintoniza emisoras de radio;
- REPEAT** repite una pieza musical /programa del CD/ CD completo
- SHUFFLE** reproduce las piezas musicales de un CD en un orden arbitrario
- PROGRAM**
- CD**: programa las piezas musicales e indica el programa;
- Tuner**: programa emisoras de radio o comienza la programación automática.

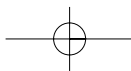

INFORMACIÓN GENERAL

ATENCIÓN

El uso de mandos o ajustes o la ejecución de métodos que no sean los aquí descritos puede ocasionar peligro de exposición a radiación.

Accesorios suministrados

- 2 cajas acústicas
- mando a distancia con pilas
- Antena AM de cuadro
- Cable para antena FM

Mantenimiento general

- No exponga el equipo, las pilas, CDs o casetes a la humedad, lluvia, arena o calor excesivo causado por aparatos calefactores ni a la luz solar directa.

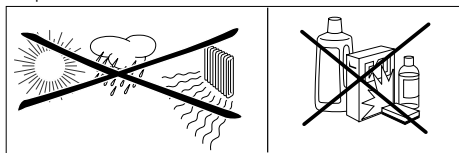

- Limpie el equipo con una gamuza húmeda. No limpie con productos de limpieza que contengan alcohol, amoníaco, gasolina o abrasivos ya que pueden dañar el alojamiento.

Información medioambiental

Se ha prescindido de cualquier material de embalaje innecesario. El embalaje está compuesto de tres tipos de monomaterial: cartón (caja), poliestireno expandible (amortiguación), polietileno (bolsas, espuma protectora).

Su equipo está compuesto por materiales que, una vez desarmado, puede ser reciclado por una empresa especializada. **Por favor, observe las normas locales referentes a la eliminación de materiales de envase, pilas vacías y aparatos viejos.**

ALIMENTACIÓN

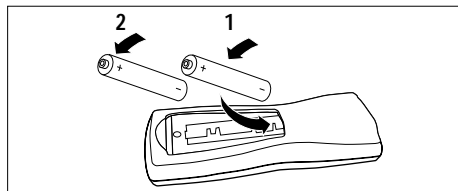

Pilas para el mando a distancia

- Abra el compartimento de las pilas y coloque dos pilas tipo **AA, R06** o **UM3** (preferentemente alcalina) con la polaridad correcta tal y como indica el signo + y - en el interior del compartimento.

¡Importante! Extraiga las pilas cuando estén vacías o cuando no se use el equipo durante un largo período de tiempo.

Pilas contienen sustancias químicas, pues deben ser eliminadas de la forma correcta.

Conexiones para altavoces

Los terminales de altavoces son conectores clic. Use los terminales según se muestra abajo.

- Conecte el cable no marcado al borne rojo y el cable negro marcado al borne negro.
- Cuando los auriculares están insertados en el jack de los mismos, los altavoces están desconectados.

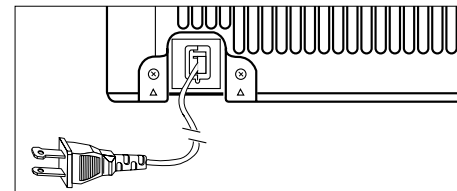
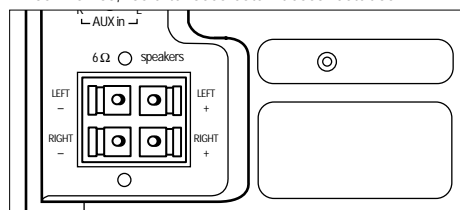

Alimentación

- 1 Compruebe que el la alimentación, **indicada en la placa de tipo en el fondo del equipo** corresponde con el voltaje en su país. De no ser así, consulte a su distribuidor o centro de asistencia técnica.
- 2 Si el equipo está equipado con un selector de voltaje en el fondo del aparato, ponga el selector en el voltaje de su país.
- 3 Conecte el cable eléctrico al enchufe de pared y su equipo está ahora listo para su uso.
→ El display del reloj ... : ... parpadea.
- 4 Para desconectar el equipo por completo de la alimentación eléctrica, desenchúfelo.

POSICIÓN DE ESPERA AUTOMÁTICA PARA EL AHORRO DE ENERGÍA

Para ahorrar energía, el equipo cambia automáticamente a la posición de espera:

- 15 minutos después de que un CD haya terminado y no se haya activado ningún control;
- después de pasadas 24 horas sin activarse ningún control.

Información de Seguridad

- Coloque el equipo en una superficie sólida y plana de forma que quede estable. Procure que haya suficiente ventilación para evitar el sobrecalentamiento del equipo.
- Las piezas mecánicas del equipo contienen cojinetes autolubricantes y no necesitan ser engrasados.

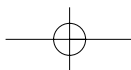

CONEXIONES

AUX IN

Es posible conectar los bornes **OUT** derecho e izquierdo de otro sistema de sonido, por ej. CDR, cinta a los bornes AUX IN correspondientes izquierdo y derecho en la parte trasera del equipo.

- Use los controles de sonido MZ-33 para ajustar el sonido del otro sistema.
- Para la reproducción de un CD-R(W) conectado, seleccione la fuente CD-R(W).

LINE OUT (no para CDR-W)

Es posible conectar el borne **LINE IN** de un grabador DAT o de casete al borne **LINE OUT** en la parte trasera del equipo.

- Ajuste el sonido con los controles del otro sistema.
- Para grabar con un CD-R(W), seleccione la fuente CD en MZ-33.

DIGITAL OUT (sólo modo CD)

Es posible conectar el borne **DIGITAL IN** de un CD-R(W) o de un reproductor DAC externo al borne **DIGITAL OUT** en la parte trasera del equipo.

- Para grabar con un CD-R(W), seleccione la fuente CD en MZ-33.
- Para la reproducción de un CD-R(W) conectado, seleccione la SOURCE CD-R(W).

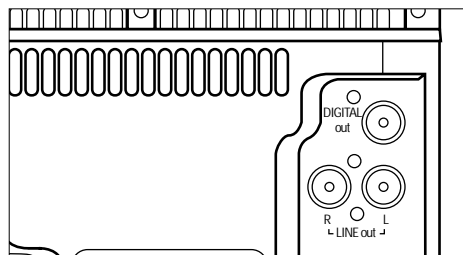

FUNCIONES PRINCIPALES

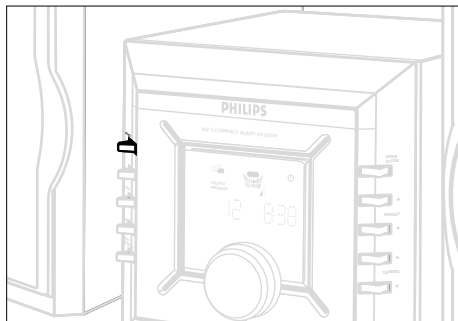

Encender

Existen tres maneras para encender el equipo:

- oprima el botón **STANDBY/ON** en el equipo y la última fuente anteriormente seleccionada quedará activada;
- oprima el botón **SELECT SOURCE** en el equipo y la última fuente anteriormente seleccionada quedará activada;
- pulse **CD**, **TUNER**, **CDR** o **AUX** en el mando a distancia.

Para cambiar el equipo a la posición de espera, pulse una vez **STANDBY/ON** en el equipo (o en el mando a distancia).

- En la memoria del equipo será almacenado el nivel del volumen, los ajustes de sonido interactivo, la última fuente y emisora seleccionadas.

Ajuste del volumen y del sonido

- 1 Para reducir el volumen, gire el botón **VOLUME** del equipo en el sentido contrario a las agujas del reloj y para aumentar el volumen, gire dicho botón en el sentido de las agujas del reloj (o pulse **VOLUME -**, **+** en el mando a distancia).
→ Muestra el nivel de volumen **VOL** y un número de 0 a 32.

- 2 Pulse **DBB**, **INCR.SURR** o **DSC** en el mando a distancia una o más veces para seleccionar los efectos sonoros deseados:



OPTIMAL (no indicación) / **CLASSIC** () / **JAZZ** () / **POP** () / **OPTIMAL...**

Nota:

- El efecto de **INCREDIBLE SURROUND** puede variar con los diferentes tipos de música.
- También es posible seleccionar los efectos sonoros deseados del equipo (Véase: Usar el **SOUND CONTROL**).

- 3 Para la interrupción instantánea de la reproducción del sonido, pulse **MUTE** en el mando a distancia .
– La reproducción continuará sin sonido y en el display se mostrará **MUTE**.

- 4 Para activar la reproducción del sonido:
 - pulse de nuevo **MUTE**;
 - ajuste los controles de volumen;
 - cambie la fuente.

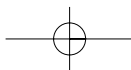

RELOJ

Usar el Sound Control

También es posible modificar los ajustes del sonido en el equipo:

1 Para seleccionar las varias opciones, pulse una o varias veces SOUND CONTROL:

- *una vez:*
el display muestra **DBB OFF**;
si DBB está activado, el display muestra **DBB ON**
y **DBB** .

- *dos veces:*
el display muestra estado del DSC **OPTIMAL**.
(el display muestra **JAZZ**, **POP**, o **CLASSIC** y el respectivo ,  o  símbolo, si ha sido seleccionado)

- *tres veces:*
el display muestra el estado Incredible Surround (IS)
IS OFF si IS está activado, el display muestra
IS ON y



- Para cada uno de los ajustes del sonido, gire el botón VOLUME control en la dirección correspondiente para seleccionar la opción ON, OFF o DSC.
- Para confirmar, pulse de nuevo SOUND CONTROL.
 - El display muestra el siguiente ajuste del sonido que se debe programar.
 - Una vez confirmado el ajuste IS, el display mostrará brevemente el nivel del volumen **VOL**, antes de volver a indicar la reproducción actual.

Modo de demostración;

- Con el equipo en posición de espera, mantenga oprimida la tecla  en el equipo durante más de 5 segundos.
→ Los mensajes Demo se desplazan continuamente en el display
- Repita la operación para desactivar el modo Demo.
→ El texto **DEMO OFF** se desplaza en el display.

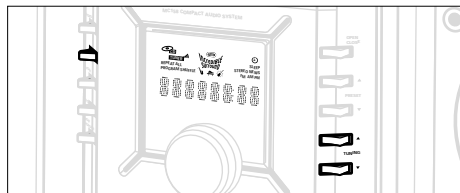

Ajuste del reloj

- En posición de espera, pulse CLOCK.
→ Los dígitos del reloj para las horas y la indicación AM/PM parpadearán **0:00**.
- Para poner la hora, gire el botón VOLUME: en sentido de las agujas del reloj para aumentar las horas y en sentido contrario para reducir las horas.
- Pulse de nuevo CLOCK.
→ Los dígitos del reloj para los minutos y la indicación AM/PM parpadearán **0:00**.
- Para ajustar los minutos, gire el botón VOLUME: en sentido de las agujas del reloj para aumentar los minutos y en sentido contrario para reducir los minutos.
- Para confirmar la hora, pulse CLOCK.

TIMER

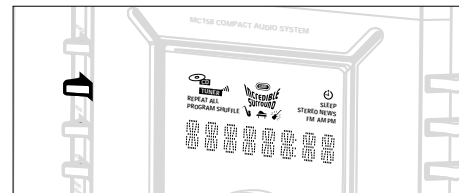

Ajuste del TIMER

- Es posible usar el equipo como un reloj de alarma para que suene a la hora por Vd. ajustada. Antes de poder usar el temporizador, es necesario poner el reloj en hora.
 - Si, durante la operación de ajuste, no se pulsa ningún botón durante más de 90 segundos, el equipo saldrá del modo de 'ajuste temporizador'.
- En el modo de posición de espera, pulse durante 2 segundos o más el botón PROGRAM en el equipo.
→ El display muestra **TUNER** o **CD**  parpadea.
→ El display muestra **SET CLOCK TIME** si el reloj no está puesto en hora.
 - Gire VOLUME en sentido contrario a las agujas del reloj.
→ El display muestra consecutivamente: **CD**, **TUNER**, **CD** ...
 - Para confirmar la fuente, pulse PROGRAM (en el equipo).
→ El display muestra **ON 0:00**, los dígitos de las horas y la indicación AM/PM parpadean; **0:00** parpadea.
 - Para ajustar las horas, gire el botón VOLUME: en sentido de las agujas del reloj para aumentar las horas y en sentido contrario para reducir las horas.

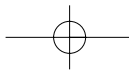

REPRODUCTOR DE CD

- 5 Pulse de nuevo **TIMER** o **PROGRAM**.
→ Los dígitos para los minutos parpadean.
- 6 Para ajustar los minutos, gire el botón **VOLUME**: en sentido de las agujas del reloj para aumentar los minutos y en sentido contrario para reducir los minutos.
- 7 Para confirmar la hora puesta, pulse **TIMER** o **PROGRAM**.
– El temporizador está ahora programado y activado.

Activar y desactivar **TIMER**

Pulse:

- bien en el mando a distancia, la tecla **TIMER** durante la reproducción o en el modo de espera;
- o bien en el equipo, el botón **PROGRAM** en el modo de espera.
→ El display muestra ☉ si está activado, y este símbolo desaparecerá si queda desactivado.

Activar y desactivar **SLEEP**

El temporizador de dormitado permite que el equipo se desconecte por sí solo después del tiempo anteriormente programado. Antes de poder usar el temporizador de dormitado, es necesario poner el reloj en hora.

- Para seleccionar y activar el tiempo de dormitado, durante la reproducción pulse **SLEEP** en el mando a distancia una o varias veces.
→ El display muestra **SLEEP** y una de las opciones del tiempo de dormitado en la secuencia: **60, 45, 30, 15, SLEEP OFF, 60...**
- Para desactivar, pulse **SLEEP** en el mando a distancia una o varias veces hasta que aparezca **SLEEP OFF**, o pulse en standby en el equipo o en el mando a distancia.
→ La indicación **SLEEP** desaparece del display.

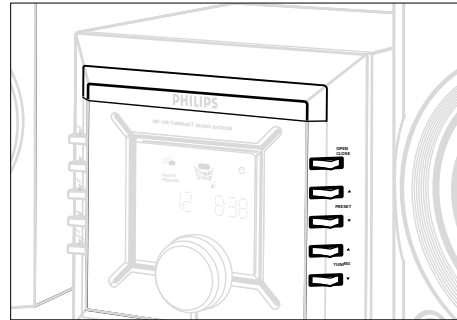

Reproducir un CD

Este reproductor de CD es apto para Audio Discs incluyendo CD-Recordables y CD-Rewritables.

- Sin embargo, no es posible reproducir CD-ROM, CD-I, CDV, VCD, DVD, MP3 o CDs para ordenadores.

- 1 Seleccionar la fuente CD.
- 2 Para abrir la bandeja del CD, pulse **OPEN/CLOSE**.
→ Cuando se abra el compartimento del CD, el display indicará **OPEN**.
- 3 Inserte un CD con la etiqueta hacia arriba y oprima **OPEN/CLOSE** para cerrar la bandeja del CD.
→ En el display aparecerá **READ** en señal de que el aparato está leyendo el índice. A continuación indicará el número de piezas musicales y la duración total del CD.
→ El display mostrará **NO DISC** si no se ha introducido un disco.
→ El texto **DISC NOT READABLE** se desplazará por el display si se ha introducido un CD incorrectamente o un CD no finalizado CD-R(W).

- 4 Pulse **▶▶** para comenzar la reproducción.
→ Durante la reproducción del CD, se mostrarán el número y el tiempo transcurrido de la pieza musical que se está escuchando.
- 5 Para interrumpir la reproducción, pulse **▶▶**. Pulse **▶▶** de nuevo para iniciar de nuevo la reproducción.
→ El display 'se congela' y el tiempo transcurrido parpadeará cuando se interrumpa la reproducción.
- 6 Para parar la reproducción del CD, pulse **■**.

Nota: El reproductor de CD también se parará cuando:

- se abra la bandeja del CD;
- el CD haya terminado;
- se seleccione otra fuente: TAPE, CD RW o AUX.

Seleccionar diferente pieza musical

- Pulse **◀◀** o **▶▶** en el equipo, (en el mando a distancia **◀◀** o **▶▶**) una o repetidas veces hasta que en el display aparezca el número de la pieza deseada.
- Si se ha seleccionado determinada pieza musical nada más cargar un CD o en la posición **PAUSE**, se debe pulsar **▶▶** para comenzar la reproducción.

Buscar determinado pasaje en una pieza musical

- 1 Pulse y mantenga oprimido **◀◀** o **▶▶** (en el mando a distancia **◀◀** o **▶▶**).
– El CD es reproducido a alta velocidad y baja volumen.
- 2 Cuando reconozca el pasaje deseado, suelte **◀◀** o **▶▶**.
– El disco continúa reproducirse a velocidad normal.

Nota: Durante un programa de CD o si SHUFFLE/ REPEAT está activado, sólo es posible buscar en la misma pieza musical.

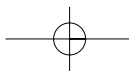

Diferentes modos de reproducción: SHUFFLE y REPEAT

Es posible seleccionar y cambiar los diferentes modos de reproducción antes y durante la reproducción misma. También es posible combinar los modos de reproducción con PROGRAM.

SHUFFLE todas las piezas del CD/ programa se reproducen en un orden arbitrario

SHUFFLE y

REPEAT ALL para repetir continuamente todo el CD/ programa en un orden arbitrario

REPEAT ALL repite continuamente todo el CD/ programa

REPEAT repite continuamente la pieza que se está escuchando

- Para seleccionar el modo de reproducción antes o durante la reproducción misma, pulse:
 - en el mando a distancia SHUFFLE o REPEAT;
 - o bien en el equipo el botón CLOCK repetidamente hasta que el display muestre la función deseada.
- Pulse **▶▶** para comenzar la reproducción desde la posición STOP.
 - Si se ha seleccionado SHUFFLE, la reproducción comenzará automáticamente.
- Para volver a la reproducción normal, pulse el botón respectivo SHUFFLE o REPEAT hasta que en el display ya no aparezcan los distintos modos SHUFFLE/ REPEAT.
 - Para anular el modo de reproducción, también se puede pulsar **■**.

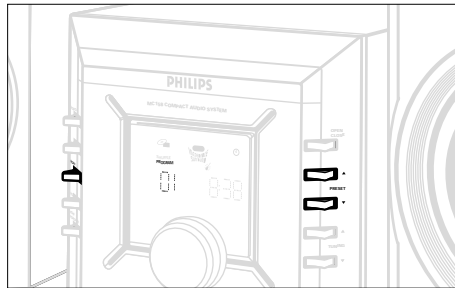

Programar números de piezas musicales

Para seleccionar y programar sus piezas musicales en la secuencia deseada, programe en la posición STOP. Si lo desea, se puede programar una misma pieza más de una vez. En la memoria se puede programar hasta 40 piezas musicales.

- Pulse PROGRAM en el equipo o en el mando a distancia para entrar en el modo de programación.
 - Aparecerá el número de una pieza y **PROGRAM** parpadeará.
- Use el **◀◀** o **▶▶** en el equipo, (en el mando a distancia **◀** o **▶**) para seleccionar el número de la pieza deseada.
- Pulse PROGRAM para confirmar que la pieza ha de ser puesta en la memoria.
 - Brevemente se mostrará el número de las piezas programadas y el tiempo total de reproducción del programa, y a continuación la pieza elegida y **PROG.**
 - **...** : **...** aparecerá si el tiempo total de reproducción es de 100 minutos o más.

- Repita los pasos 2-3 para seleccionar y programar todas las piezas deseadas.

→ **FULL** se mostrará si se intenta programar más de 40 piezas.

- Para comenzar la reproducción de su programa del CD, pulse **▶▶**.

Indicación del programa

- En el modo STOP, pulse y mantenga oprimido PROGRAM en el equipo o en el mando a distancia, hasta que en el display se vea, una detrás de otra, todas las piezas programadas.

Borrar un programa

Para borrar el programa, proceda como sigue:

- oprima **■** una vez en la posición de STOP;
 - oprima **■** dos veces durante la reproducción;
 - abrir la bandeja del CD.
- CLEARED** aparecerá brevemente y **PROGRAM** desaparecerá del display.

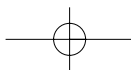

DIGITAL TUNER

Reproductor de CD y el tratamiento de CD

- Si el reproductor de CD no puede leer correctamente los CDs, limpie la lente con un CD limpiador antes de llevar el equipo a reparar. Otros métodos de limpieza pueden destruir la lente.
- ¡Nunca toque la lente del reproductor de CD!

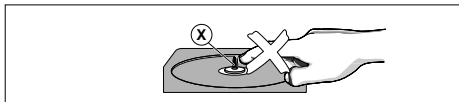

- Cambios bruscos de la temperatura ambiental pueden dar lugar a la formación de condensación en la lente del reproductor de CD. En tal caso, no es posible escuchar un CD. No intente limpiar la lente, pero ponga el equipo en un ambiente caliente hasta que la condensación se evapore.
- Para evitar que se acumule polvo en la lente, tenga el compartimento del CD siempre cerrado.
- Para sacar un CD de su caja, oprima el centro al sacar el CD. Siempre los discos por el borde y guárdelos después de usarlos en su caja.

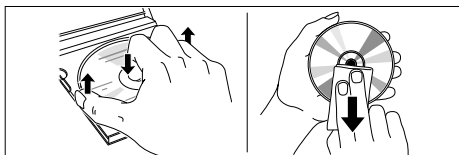

- Para limpiar el CD, pase un paño suave que no suelte pelusilla desde el centro hacia el borde. No utilice productos de limpieza, pues pueden dañar la cara del disco.
- Nunca escriba o pegue etiquetas en un disco.

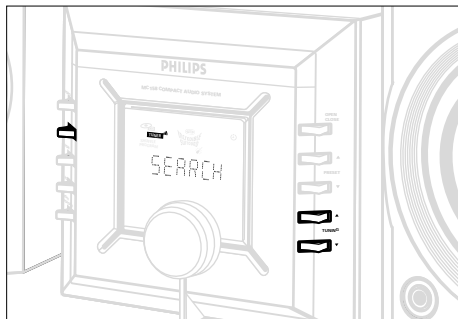

Sintonización de emisoras de radio

- 1 Seleccione la fuente TUNER.
→ **TUNER** se mostrará brevemente.
 - 2 Pulse BAND (o SOURCE en el equipo durante 2 segundos o más) para seleccionar la banda de onda deseada.
 - 3 Para sintonizar una emisora, pulse TUNING ◀◀ o ▶▶ (en el mando a distancia ◀◀ o ▶▶) y suelte cuando comience a buscar.
→ La radio sintonizará automáticamente una emisora suficientemente potente. Indicación en el display durante la sintonización automática: **SEARCH**.
→ Si la recepción de una emisora FM es en estéreo, se mostrará **STEREO**.
 - 4 Si es necesario para encontrar la emisora deseada, repita el paso 3.
- Para sintonizar una emisora débil, pulse brevemente y repetidamente ◀◀ o ▶▶ hasta que la recepción sea óptima.

Programar emisoras de radio

En la memoria se pueden poner en total 40 emisoras.

Programación automática

La programación automática comenzará con un número seleccionado de presintonías. Una vez sobrepasado este número de presintonías, las emisoras anteriormente programadas serán sobrescritas. Sólo se programarán emisoras que todavía no están en la memoria.

- 1 Pulse PRESET ▼ o ▲ (◀ o ▶) en el mando a distancia) para seleccionar el número de la presintonía donde la programación ha comenzado.

Nota: Si no se ha seleccionado un número de presintonía, el número por defecto es 1 y todas las presintonías serán sobrescritas.

- 2 Pulse PROGRAM en el equipo o en el mando a distancia durante más de 2 segundos para activar la programación.
→ **AUTO** aparecerá en el display y las emisoras disponibles serán programadas por orden de la potencia de recepción de la banda de onda: FM seguido por AM. Se reproducirá automáticamente la última presintonía programada.
→ Pulse ■ en el equipo para interrumpir la programación automática

Programación manual

- 1 Sintonice la emisora deseada (véase Sintonización de emisoras de radio).
- 2 Pulse PROGRAM en el equipo o en el mando a distancia para activar la programación.
→ **PROGRAM** parpadea en el display.

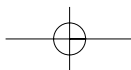

SOLUCIÓN DE PROBLEMAS

- 3 Pulse PRESET ▼ o ▲ (◀ o ▶) en el mando a distancia para dar un número de 1 a 40 a esta emisora.
 - 4 Pulse de nuevo PROGRAM para confirmar el número programado.
→ PROGRAM desaparece y aparece el número de la presintonía y la frecuencia de la emisora presintonizada.
 - 5 Repita los 4 pasos anteriores para programar más emisoras.
- Es posible sobrescribir una emisora presintonizada, grabando otra frecuencia en su lugar.

Sintonización de emisoras presintonizadas

Pulse PRESET ▼ o ▲ (◀ o ▶) en el mando a distancia hasta que en el display aparezca la emisora presintonizada deseada.

Cambiar sintonización de grid (sólo en algunas versiones)

En los Estados Unidos y Suramérica el paso de frecuencia entre canales adyacentes en la banda AM y FM es **10 KHz** y **100 KHz** respectivamente. En el resto del mundo este paso es **9 KHz** y **50 KHz**. El paso de frecuencia suele venir preajustado en la fábrica para la región en cuestión, de no ser así:

- 1 Seleccione la fuente TUNER.
- 2 Pulse ■ en el equipo durante al menos 5 segundos.
→ El display mostrará GRID 9 o GRID 10.

Nota: Todas las emisoras presintonizadas se perderán y deberán programarse de nuevo.

ADVERTENCIA

¡No abra el equipo, ya que puede recibir un choque eléctrico! De ninguna manera, intente reparar el equipo Vd. mismo, ya que invalidará la garantía

Si se presenta una avería, primero controle los puntos abajo listados antes de llevar a reparar el equipo. Si no es posible resolver el problema siguiendo estas instrucciones, consulte al distribuidor o centro de asistencia técnica.

Problema	Posible causa	Solución
No sonido/potencia	Volumen no ajustado	Ajustar el VOLUME
	Auriculares conectados	Desconectar los auriculares
	Cable eléctrico no correctamente enchufado	Enchufar correctamente
No responde a los mandos	Descarga electrostática	Desconectar el equipo de la alimentación conectar de nuevo después de unos segundos
TIMER/SLEEPER no funciona	La hora del reloj no está puesta	Poner la hora correcta
Zumbido o ruido grave de radio	Interferencia eléctrica: equipo muy cerca de TV, VCR u ordenador	Aumentar la distancia
Recepción de radio muy mal	Señal débil de radio	FM: Gire la antena FM para recepción óptima
NO DISC o DISC NOT READABLE indication	CD muy rasgado o sucio	Cambiar/ limpiar CD, véase Mantenimiento
	CD-R(W) es virgen o disco no finalizado	Use un CD-R(W) finalizado
El CD salta piezas	Lente láser condensada	Esperar hasta que se haya secado
	CD dañado o sucio	Cambiar o limpiar CD
Mando a distancia no funciona debidamente	SHUFFLE o PROGRAM está activado	Desactivar SHUFFLE / PROGRAM
	Pilas vacías	Poner pilas nuevas
	Pilas incorrectamente colocadas	Colocar las pilas correctamente
	Distancia/ ángulo entre el equipo demasiado grande	Reducir la distancia/ ángulo

MZ-33 - Micro HIFI System

English

Français

Español

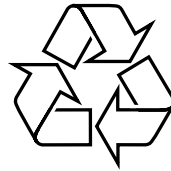

PHILIPS CONSUMER ELECTRONICS COMPANY

A Division of Philips Electronics North America Corporation
Knoxville, Tennessee 37914-1810, U.S.A.

Meet Philips at the Internet <http://www.philipsusa.com>



Printed in Hong Kong

TCtext/RB/0012